

茨木市文化・子育て複合施設 おにクル
貸出施設 利用のご案内



目次

1.	貸出施設一覧	P.1
2.	施設ご利用にあたってのお願い(共通)	P.2
3.	利用者登録について(はじめてご利用の方)	P.3
	(1) 予約システムからの新規利用者登録の方法	P.3
	(2) 区分追加の電子申請の方法	P.3
	(3) 利用者区分について	P.3
4.	利用申込の流れ	P.4
	(1) 利用申込から当日までの流れ	P.4
	(2) 施設申込について	P.5
	① 予約受付期間・予約受付方法について	P.5
	② お申し込み時の主な確認事項	P.5
	③ 抽選申込について	P.6
	④ 空きコマ申込(先着順申込)について	P.6
	⑤ セット予約について	P.6
	(3) 審査と利用許可について	P.7
	(4) 利用料金の支払いについて	P.7
	(5) 利用前打ち合わせについて	P.8
	(6) 利用当日について	P.8
5.	利用料金の加算等について	P.9
	(1) 料金加算	P.9
	(2) 高校生以下の団体利用料金	P.9
6.	利用の変更・取消について	P.10
	(1) 変更手続きについて	P.10
	(2) 取消手続きについて	P.10
7.	各施設の紹介	P.11
	(1) ゴウダホール(大ホール)	P.11
	(2) きたしんホール(多目的ホール)	P.14
	(3) きたしんプラネタリウム	P.19
	(4) オープンスペース・芝生広場	P.20
	① エントランス広場・オープンギャラリー・大屋根広場	P.20
	② 交流ホワイエ・屋上広場	P.20
	③ 芝生広場	P.21
	(5) 多目的室等	P.23
	① クッキングラボことこと(調理実習室)	P.23
	② 多目的室 C1・多目的室 C2	P.24
	③ リハーサル室	P.25
	④ 多目的室 M1・多目的室 M2	P.25
	⑤ 多目的室 D	P.26
	⑥ 音楽スタジオ1・音楽スタジオ2	P.27
	⑦ 音響映像制作室・録音室	P.28
	⑧ 会議室1・会議室2・会議室3・会議室4	P.29
	⑨ 和室	P.30
8.	施設利用料	P.31
9.	その他ご案内	P.32
	(1) インターネット環境	P.32
	(2) ホームページ 各種資料ダウンロードページのご案内	P.32
	(3) フロアマップ	P.32

1. 貸出施設一覧

■ホール系

階	名称	定員・席数など
4	ゴウダホール（大ホール）	1,201席 【1階席 839席、2階席 340席、車いす席 6席、マルチスペース2室(① 可動椅子 8席、② 固定椅子 8席)】
3	大楽屋	40人(机8、椅子40)
	中楽屋1	21人(机4、椅子21)
	中楽屋2	21人(机4、椅子21)
	小楽屋1	4人(机1、椅子4、ソファ3)
	小楽屋2	3人(机1、椅子3、ソファ3)
1	きたしんホール（多目的ホール）	最大245席(机50、椅子245)
	小楽屋1	9人(机2、椅子9)
	小楽屋2	9人(机2、椅子9)

■プラネタリウム

階	名称	席数
7	きたしんプラネタリウム	56席、車いす専用スペース1席

■オープンスペース(およそ7m×7m、約49㎡を1区画とします。)

階	名称	区画数
1	エントランス広場	1区画
	オープンギャラリー	4区画
	大屋根広場	2区画
7	交流ホワイエ	1区画
	屋上広場	2区画

■芝生広場

階	名称	面積
1(屋外)	平たん部	約820㎡
1(屋外)	傾斜部	約1,230㎡

■多目的室等

階	名称	定員
1	クッキングラボ ことこと(調理実習室)	20人(調理台4、車いす対応調理台1、机4、椅子20)
2	多目的室C1	12人(机4、椅子12)
	多目的室C2	24人(机12、椅子24)
3	多目的室M1	31人(机6、椅子18)
	多目的室M2	31人(机9、椅子31)
	多目的室D	49人(机2、椅子15)
	リハーサル室	105人(机28、椅子105)
	音楽スタジオ1	10人(椅子3)
	音楽スタジオ2	10人(椅子3)
	音響映像制作室・録音室	5人(椅子5)
7	会議室1	108人(机36、椅子108)
	会議室2	63人(机24、椅子63)
	会議室3	24人(机8、椅子24)
	会議室4	12人(机4、椅子12)
	和室	30人(座卓5、和座椅子18、座布団20、座椅子5)

※定員とは、室内に収容できる最大人数を指します。設置されている机・椅子の数とは異なる施設がございますのでご注意ください。(上記参考)

※施設利用料については、P.31「8.施設利用料」をご確認ください。

2. 施設ご利用にあたってのお願い（共通）

おにクルは、どなたにも公平・公正にご利用いただくことを目指しています。各項目を遵守のうえ大切にご利用ください。

■予約申込の許可について

- ・以下に該当する場合、「茨木市文化・子育て複合施設条例 第14条」に基づきご利用をお断りする場合があります。予めご了承ください。
- (1) 公の秩序又は善良な風俗を害するおそれがあると認められるとき。
- (2) 建物、設備、器具等を損傷するおそれがあると認められるとき。
- (3) 文化ホール等の利用者が感染症にかかったとき又はそのおそれがあると認められるとき。
- (4) 暴力団員による不当な行為の防止等に関する法律(平成3年法律第77号)第2条第2号に規定する暴力団の利益になるとき。
- (5) 利用期間が引き続き5日を超える利用のとき及び定期的に曜日又は日時を指定して利用するとき。
- (6) 災害その他事故により文化ホール等の利用ができなくなったとき。
- (7) 前各号に掲げるもののほか、文化ホール等指定管理者が不適当と認めるとき。

■利用時間の厳守

- ・利用時間には準備、原状回復の時間も含まれています。時間内に退出できるようご計画ください。
- ・利用当日はM2階おにクルオフィスで利用受付をしてください(スマートロック対応の施設は直接ご入室いただけます)。

■入場定員の厳守

- ・緊急時避難の妨げとなるため、定員以上でのご利用はできません。

■原状回復

- ・利用時間内に利用者様にて準備と原状回復をしてください。
- ・施設・設備・鍵・その他を破損・損傷・滅失した場合は、必ずご報告ください。状況により、修繕または損害を賠償していただくことがあります。

■物品販売の申請について

- ・事前に「物品販売等 許可申請書」の提出が必要です。
- ・おにクルでは、許可なく商品等の販売、契約行為をすることはできません。また、企業活動など「業」としてのみの販売、契約行為等と考えられる催事は、原則として許可できません。
- ・ホール、オープンスペース、芝生広場以外の施設で販売、契約行為等を実施する場合は、扉やカーテンを開放した状態でご利用ください。会議室2、音楽スタジオ、音響映像制作室・録音室、楽屋など閉鎖空間での実施はできません。
- ・トラブル防止のため、おにクルオフィススタッフが巡視をさせていただく場合があります。
- ・その他「物品販売等 許可申請書」記載の内容を遵守ください。

■非常時・緊急時

- ・火災など非常事態が発生した場合は、催事途中でも当館スタッフの指示に従ってください。
- ・災害時の緊急放送発報(誤報含む)に関し、ご了承いただいた上でご利用をお願いいたします。
- ・緊急時及び管理上必要がある場合、当館スタッフが施設内に立ち入ることがあります。あらかじめご了承ください。
- ・病人や負傷者が出た場合は、救命処置と同時に、当館スタッフに連絡してください。当館には自動体外式除細動器(AED)を設置しています。

■貴重品の管理

- ・盗難には十分注意し、貴重品は各自で責任をもって管理してください。当館は盗難に関する責任は負いかねます。館内のコインロッカーをご利用ください(コインリターン式)。

■ 駐車場

- ・当館には来場者用の駐車場はありません。近隣の駐車場(有料)をご利用ください。
- ・ゴウダホール(大ホール)、きたしんホール(きたしんホール)等を利用される際は搬入・搬出用駐車場をご利用いただけます(各2台まで)。

■ その他注意事項

- ・各施設は、利用許可を受けた個人および団体のみご利用いただけます。利用権を第三者に譲渡することはできません。
- ・勧誘商法(催眠商法やマルチ商法等)等、消費者問題を発生させる恐れのある利用はご遠慮ください。
- ・施設内での飲食・飲酒については施設により異なります。詳細は各施設詳細をご確認ください。
- ・利用時に発生したごみは必ずお持ち帰りください。
- ・館内および当館敷地内は全面禁煙(電子タバコ含む)です。
- ・館内は火気厳禁です(クッキングラボ ことごとを除く)。屋外の貸出施設における調理等の火気使用はお問い合わせください。
- ・当館において食品の販売・提供・試食試飲等を行う場合は、主催者様の責任のもと、必要な許可の取得・届出を行い、必要に応じて保健所等の指導による食の安心安全対策、衛生管理を実施してください。
- ・施設ごとに使用できる最大電源容量は異なります。容量を超えた使用は一時的な電気の遮断に繋がる恐れがあるため、多くの機材を持ち込みされる場合はお問い合わせください。
- ・チラシ・ポスター等を作成される際は、主催者名・問い合わせ先電話番号・開催施設名及び施設階数を必ず明記してください。催事内容に関する問い合わせ先として、当館の電話番号を記載することはご遠慮ください。
- ・チラシ設置・電子案内板への掲示についてはお問い合わせください。
- ・館内の定められた場所以外への張り紙などはご遠慮ください。

3. 利用者登録について(はじめてご利用の方)

当館を利用する際は、事前に茨木市施設予約システム(※)(以下、「予約システム」という。)から利用者登録が必要です。予約システムのほか、郵送申請、おにクルオフィス窓口での申請により受け付けています(受付時間:9:30~18:00/電話・FAX・メールによる申請は不可)。

既におにクル以外の施設で利用者登録をしている方が当館の利用を希望する場合には、区分追加の申請をしてください。

※予約システムは、茨木市の幅広い公共施設の空き照会やネット予約ができる施設予約システムです。

茨木市ホームページ「利用者登録について(茨木市施設予約システム)」

<https://www.city.ibaraki.osaka.jp/shisetsu/shisetuyoyaku/shisetsu/touroku.html>



(1) 予約システムからの新規利用者登録の方法

1. 予約システムのトップページの「新規利用者登録はこちら」ボタンから申請してください。利用者登録申請書の提出は不要となります。

※予約システムトップページ

<https://ibaraki-shisetsuyoyaku.growone.net/eshisetsu/menu/Welcome.cgi>



2. 申請後、利用者番号等の発行には、確認書類の提示または提出が必要となります。下記の電子申請からの提出(確認書類を撮影した画像ファイルやPDFファイルの添付)、もしくはおにクルオフィス窓口でご提示をお願いします。

※おにクルの「確認書類提出」の電子申請

https://logoform.jp/form/2Qoq/yoyaku_touroku8



(注意・備考)

※上記2.電子申請による確認書類の提出の前に、必ず上記1. 予約システムからの新規利用者登録申請を行ってください。

※電子申請で確認書類をご提出いただいた場合、おにクルオフィスによる審査等を行います。手続き完了には2営業日程度かかりますのであらかじめご了承ください。

※電子申請で、裏面に住所が記載された免許証、健康保険証等を確認書類として提出する際には、裏面の記載内容が分かる写真ファイル、PDFファイル等も必ず添付してください。

※インターネット環境がない方は、窓口にて登録手続きができます。

※利用者登録の有効期間は、利用者登録を行った日から起算して2年を経過した日以降の最初の3月末までです。更新手続きについては、上記「利用者登録について(茨木市施設予約システム)」をご確認ください。

(2) 区分追加の電子申請の方法

- ・ 下記の各電子申請フォームから申請してください。区分追加申請書の提出や郵送は不要です。

※茨木市ホームページ「区分追加申請」

<https://logoform.jp/form/2Qoq/yoyakukbun8>



※おにクルオフィスによる審査等を行います。手続き完了には2営業日程度かかりますのであらかじめご了承ください。

※インターネット環境がない方は、窓口にて登録手続きができます。

(3) 利用者区分について

- ・ 利用者登録時に申請いただく内容に基づき、以下の区分で登録します。
- ・ 利用申込時の条件に応じて利用料金に別途加算が生じます。詳細は、P.9「5.利用料金の加算等について」をご確認ください。

■市内外

市内(個人・団体)	下記のいずれかに該当する個人及び団体 ●市内居住者の個人 ●市内に所在地を有する任意団体、法人
市外(個人・団体)	●上記以外の個人及び団体

※利用者登録時に申請いただく団体所在地、または代表者所在地に基づきます。

■営利・非営利

営利	●営利を目的とした私企業等
非営利	●上記以外の団体、法人及び個人

4. 利用申込の流れ

(1) 利用申込から当日までの流れ

施設ごとに審査や支払いの流れが異なります。詳細は利用される各施設の案内をご確認ください。

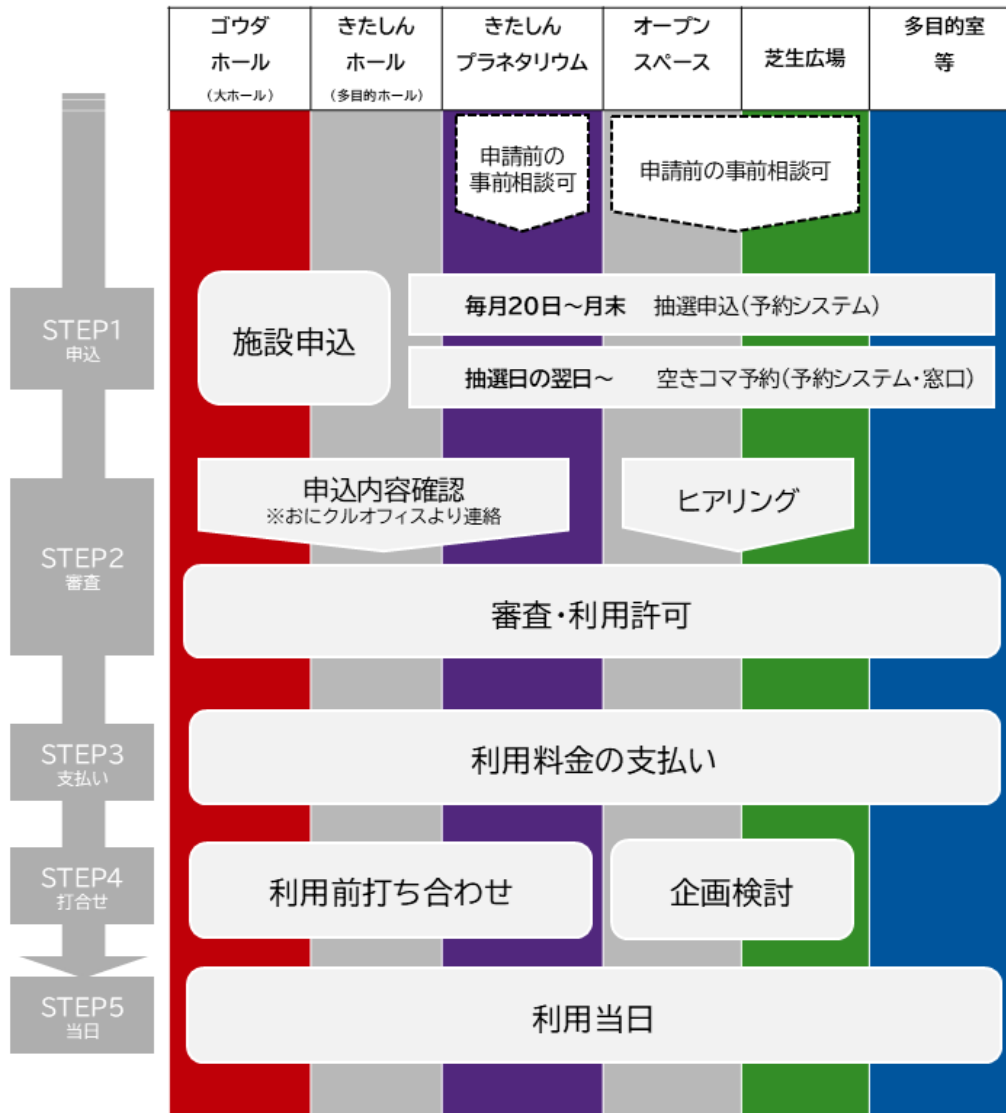

オープンスペース
芝生広場

利用申込前にご相談いただけます

オープンスペース・芝生広場については、きゃぱす※1の市民活動コーディネーター※2が企画づくりをお手伝いします。

利用の流れについては、右記2次元コードから『「オープンスペース」の心得』をご確認ください。

「オープンスペース」の心得



※1 きゃぱす(茨木市市民活動センター):

人と人、人と活動、人とまちがつながるよう、市民活動をされている方やこれから市民活動を始めようとする方をサポートする施設です。(おにクル7階)

※2 市民活動コーディネーター:

市民活動(自分たちのためだけでなく、誰かのためにもなる活動)を行うみなさんのサポートをしています。オープンスペースだからこそ使い方や気を遣うべきことなど、「こうしたらもうちょっとよくなりそう♪」を皆さんと一緒に考えます。

(2)施設申込について

「予約システム」から行います。

はじめて当館を利用される場合は、事前に利用者登録が必要です。詳細は、P.3「3.利用者登録について(はじめてご利用の方)」をご確認ください。



① 予約受付期間・予約受付方法について

- 貸出施設の予約には、予約システムによる抽選申込と先着順の空きコマ予約があります。
- 先着順の空きコマ予約の開始前に抽選申込の受付を行い、予約システムによる自動抽選を毎月実施します。主な内容は以下、「施設ごとの予約受付期間」の表のとおりです。
- 空きコマ予約は、予約システム及び施設の窓口で受け付けます。

抽選申込受付期間 (予約システム)	自動抽選日 抽選結果通知日	空きコマ予約受付開始 (予約システム・窓口)
20日～月末まで	抽選申込受付期間翌月の1日(1月は4日) ※抽選翌日の午前0時から10日の午後11時59分までに 当選確定の処理を行ってください。 (確定処理が無い場合、自動で当選辞退となります)	【抽選申込のなかったコマ】抽選日の翌日から (予約システムは午前8時、施設窓口は午前9時30分から) 【当選辞退・キャンセルのあったコマ】当選辞退・キャンセルがあった日から

【施設ごとの予約受付期間】

施設	抽選申込	空きコマ予約(予約システム・窓口)
ゴウ大ダホール	全体(1・2階席)利用	利用月の15か月前の20日～月末
	1階席のみ利用	利用月の13か月前の20日～月末
	舞台のみ利用	利用月の7か月前の20日～月末
きたしんホール(多目的ホール)	利用月の8か月前の20日～月末	利用月の7か月前の2日～利用日20日前まで
きたしんプラネタリウム	利用月の7か月前の20日～月末	利用月の6か月前の2日～利用日20日前まで
芝生広場		
オープンスペース※	利用月の4か月前の20日～月末	利用月の3か月前の2日～利用日当日まで (予約システムによるネット予約は利用日3日前まで)
多目的室等		

例)ゴウダホール全体利用の場合(利用月 4 月) 抽選申込・・・前年 1 月 空きコマ予約・・・前年2月

例)多目的室等利用の場合(利用月 4 月) 抽選申込・・・前年12月 空きコマ予約・・・当年1月

※ 令和7年度より、受付期間が変わります。詳細は以下の表をご確認ください。

また、施設予約システムでは1区画のみ申込が可能です。利用区画数はヒアリング時に確認します。

【重要】オープンスペース 予約受付期間の改正について

●令和7年4月1日以降の予約受付期間 (改正箇所: 赤字)

施設	抽選申込	空きコマ予約(予約システム・窓口)
オープンスペース	利用月の6か月前の20日～月末	利用月の5か月前の2日～利用日当日まで※2

※なお、変更に伴う重複期間となる令和7年8月～9月利用分については、令和7年4月に抽選申し込み、5月に抽選を行います。

② お申し込み時の主な確認事項

- 予定時間(搬入、仕込み、リハーサル、開場、開演、終演、撤去、搬出)
- 催し物内容、利用人数、主催者による料金徴収の有無 など

③ 抽選申込について

- ・ 抽選申込は P.5「①予約受付期間・予約受付方法について」に記載の期間で受け付けます。
- ・ 抽選申込は予約システムにて受け付けます。はじめて当館を利用される場合は、事前に予約システムの利用者登録が必要です。(電話・FAX・メール・郵送予約は不可)

抽選申込ルール

施設	申込上限	当選上限	連続予約日数
ゴウダホール(大ホール)	2件	1件	5日(原則) 各時間区分に空白の生じ ない利用予約に限る
きたしんホール(多目的ホール)			
きたしんプラネタリウム			
オープンスペース	10件	5件	
芝生広場			
多目的室等			

- ・ 抽選申込の状況は、予約システム画面で確認可能です(抽選申込に伴うメール通知は行われません)。
- ・ 予約システムによる自動抽選は毎月 1 日(1 月は 4 日)午後に行います。抽選結果は抽選後に登録メールアドレスに通知するほか、予約システム画面でも確認可能です。
- ・ 当選した場合、抽選翌日の午前 0 時から 10 日の午後 11 時 59 分までに当選確定の処理が必要です(窓口は抽選日の翌日から 10 日まで受付(休館日を除く))。期間内に確定処理がなかった場合には、自動で当選辞退となりますのでご注意ください。

④ 空きコマ申込(先着順申込)について

- ・ 空きコマの予約は、毎月の自動抽選の実施翌日から先着順で、予約システムまたはM2階おにクルオフィス窓口で受け付けます(予約システムは午前 8 時、おにクルオフィス窓口は午前9時30分から。電話・FAX・メール・郵送予約は不可)。
- ・ 抽選後に当選辞退のあったコマは、辞退があった時点から先着順の空きコマ予約を受け付けます。
- ・ 1 回に予約できる日数は、連続 5 日間までです(各時間区分に空白の生じない利用予約に限ります)。
- ・ 予約申込が可能な期間は、施設(部屋)ごとに異なります。詳しくは P.5「施設ごとの予約受付期間」を参照ください。

⑤ セット予約について

- ・ 主要施設(部屋)(一番規模の大きい施設)と同時に、異なる施設の利用(セット予約)を希望される場合、主要施設と同じ時間帯のみ、通常の抽選申込期間より先行して予約することができます。重複しない時間帯は P.5「①予約受付期間・予約受付方法について」記載の抽選申込期間にご予約ください。

セット予約	ゴウダホール (大ホール)	きたしんホール (多目的ホール)	きたしん プラネタリウム	芝生広場	オープンスペース	多目的室等
ゴウダホール(大ホール)		○	×	○	○	○
きたしんホール(多目的ホール)			×	○	○	○
きたしんプラネタリウム				×	○	○
芝生広場					○	
オープンスペース						
多目的室等						

(例)

	午前	午後	夜間
大ホール		○	○
多目的ホール		○	○
	9時~13時	13時~22時の間	
会議室1		○	

【例1】
ホールと同時利用の会議室1の利用時間区分が全て同じなので、同時にご予約いただけます。

	午前	午後	夜間
大ホール		○	○
多目的ホール		○	○
	9時~13時	13時~22時の間	
会議室1	×	○	

【例2】
同時利用の会議室1の利用時間区分がホールの利用区分を超えているので、会議室1の9時~13時は同時の予約はできません。

	午前	午後	夜間
大ホール	○	○	
多目的ホール		○	×
	9時~17時の間	17時~22時	
会議室1	○		×

【例3】
上記予約の内、一番規模の大きいのは大ホールです。同時利用できる区分は、主要施設(大ホール)と同じ区分なので、多目的ホールの夜間区分と会議室1の17時~22時は同時の予約はできません。

(3) 審査と利用許可について

共通

予約申込許可(承認)

- 予約システムで申込み後、おにクルオフィスにおいて審査を行います。
- 茨木市文化・子育て複合施設条例 14 条各号(公の秩序を害するおそれ、建物・設備等を損傷する おそれ、災害その他事故により利用できないときなど)のいずれかに該当する時は、利用を許可せず、利用許可を取り消し、もしくは利用停止する場合があります。

ホール
プラネタリウム

申込み内容の確認

- 利用申込後、「聞き取り票」および「セット予約票」をご提出いただきます(おにクルオフィスより連絡をいたします)。
- 審査後の利用許可(承認)について、おにクルオフィスより連絡をいたします。

オープンスペース
芝生広場

ヒアリング

- 利用申込後、市民活動コーディネーターを交えて利用内容の詳細について打合せを行います。(おにクルオフィスより日程調整の連絡をいたします。)利用直前(2週間以内)の予約の場合、ヒアリングが整わず許可できない場合があります。
- 審査後の利用許可(承認)について、おにクルオフィスより連絡をいたします。利用許可は、ヒアリングと同日に実施する場合があります。

多目的室等

申込み内容の確認

- 申込内容の確認のため、おにクルオフィスよりご連絡する場合があります。
- 利用許可(承認)について、メール通知等はいりません。

(4) 利用料金の支払いについて

ホール
プラネタリウム
オープンスペース
芝生広場

- 申込時、予約システムより支払いについて自動配信メールが送信されますが、別途おにクルオフィスからのご連絡をお待ちください(許可(承認)から利用料金の支払い前に、申込内容の確認やヒアリングを実施します)。
- おにクルオフィスからの承認連絡後、原則7日以内(休館日は含まず)に利用料金をお支払いください。
- 一度行った予約の変更及び取消はおにクルオフィス窓口のみで受け付けます。
- 変更・取消が可能な期間、料金の取扱い等については、P.10「6. 利用の変更・取消について」をご覧ください。

多目的室等

- 許可(承認)された時点で、ログイン後の「予約照会・取消」画面の「申込状態」欄が「承認待ち」から「未入金」に変わります。申込時に予約システムで選択した支払方法(現金払・クレジット決済・口座振替)でお支払いください。
- 7 日以内にお支払いがない場合は、予約が取消になることがありますが、取消となった場合も料金の支払いは必要です。(使用日までの日数に応じて還付等制度あり)
- 一度行った予約の変更及び取消はおにクルオフィス窓口のみで受け付けます。
- 変更・取消が可能な期間、料金の取扱い等については、P.10「6. 利用の変更・取消について」をご覧ください。

(5)利用前打ち合わせについて (ホール・プラネタリウム・オープンスペース・芝生広場)

ホール
プラネタリウム

打ち合わせ

- 利用の約1ヶ月前までに舞台管理スタッフを交えて利用内容の詳細について打合せを行います。
(おにクルオフィスより日程調整の連絡をいたします。)

打合せまでに必要なもの

- ・公演チラシ、パンフレット、プログラム等
- ・進行表
- ・舞台仕込み図 など

オープンスペース
芝生広場

企画検討

- 市民活動コーディネーターが、内容の調整や企画の継続性、告知の相談など、企画づくりをお手伝いします。

(6)利用当日について

ホール
プラネタリウム

- M2階おにクルオフィス窓口で利用受付をしてください。
- ご使用になった附帯設備や楽屋の利用料金、舞台人件費などの追加オプション利用料金は利用時間終了まで(夜間利用の場合は20時まで)にお支払いください。
- 利用時間終了までにホール内外、楽屋を元の状態に戻し、おにクルオフィスまで終了連絡をしてください。原状回復の確認を行います。

オープンスペース
芝生広場

- M2階おにクルオフィス窓口で利用受付をしてください。
- ご使用になる附帯設備利用料金は利用までにお支払いください。
- 机や椅子など備品を使用される方は、運搬、設置、撤収まで、利用時間内にご自身でお願いします。また、利用終了時は、おにクルオフィスまで終了連絡をしてください。

多目的室等

- 入室について
1F、2F、7Fの施設利用(スマートロック)
鍵を使わずに、予約システムより配信されている暗証番号をお部屋のタッチパネルに入力していただくことで、入室ができます。
3Fの施設利用
M2階おにクルオフィスにお越しください。鍵をお渡しいたします。
※その他附帯設備の利用がある場合も M2 階おにクルオフィスで受け付けます。
※ご使用になる附帯設備利用料金は利用前までにお支払いください。
- 退室について
利用時間終了までに諸室内外を元の状態に戻し、おにクルオフィスまで終了連絡をしてください。
部屋を施錠した後、利用状況報告書を提出してください。

5. 利用料金の加算等について

(1) 料金加算

以下の条件に該当する場合は、利用料金に別途加算が発生します。

料金加算の事由	利用料金に加算する割合
市外居住者(法人等にあつてはその所在地が市外のもの)が利用されるとき。	10割(料金が2倍になります)
利用者が入場料等(※)を徴収するとき。 (徴収料金による) 個人:2,000円以上 営利を目的とした私企業等:1円以上	10割(料金が2倍になります) 同一目的で他の施設を複数の日(時間帯含む)ご利用になるときは、その利用料金にも同率の割合を加算します。 (「高校生以下の団体利用料金」が適用される場合を除く)

例)

	基本料金	市外加算または営利加算後の料金	市外加算かつ営利加算後の料金
ゴウダホール全体利用【平日・全日利用】	170,100円	340,200円	510,300円
会議室1【1時間あたり】	1,100円	2,200円	3,300円

※入場料等の範囲について

- 対象経費:入場料、受講料、月謝、参加費、会費、謝礼、出店料など主催者が徴収する経費
 - ・ 月謝を除く対象経費について、実費相当額を除いた額を対象とする。
 - ・ 謝礼等について、教室等の主催者が直接徴収するものは加算対象とするが、主催者以外の者が講師等を招き謝礼を払っている場合は対象外とする。
- 対象外経費:実費(資料代、材料費等)

(2) 高校生以下の団体利用料金

- ・ 高校生以下の方で構成される団体が使用(高校生以下の方が主体となる活動に限ります)する場合の利用料金は、通常料金の半額となります。
(大ホール及び多目的ホールの利用料金に50円未満の端数があるときはこれを切り捨て、50円以上100円未満の端数があるときはこれを50円とし、多目的室等の利用料金に10円未満の端数があるときは、これを切り捨てとします。)
- ・ M2階おにクルオフィス窓口で利用前までに申請・お手続きください。(電話・FAX・メール・郵送・予約システムでの手続きは不可)

【高校生以下料金適用の基準】

- 1 高校生以下の児童・生徒が主体となる活動及び同児童・生徒を対象に実施する事業であること。
 - ・ 高校生以下の児童・生徒が主体となるスポーツ活動や文化活動及び同児童・生徒を対象として企画・実施される行事その他の事業で、公の施設を使用する場合に適用します。
 - ・ 高校生以下の児童・生徒が2人以上かつ活動人数の半数以上いる場合に適用します。(子供の発表会等(発表側が子供メイン)は発表者の半数以上が高校生以下である際に適用)(子供向けの事業(観客側が子供メイン)は観客の半数以上が高校生以下である際に適用)
- 2 営利を目的とする株式会社等の法人格を有する企業(株式会社、合同会社、合資会社、一般社団法人、一般財団法人等)が企画若しくは実施し、又は企業の名称を掲げて行う教室等の事業を除きます。
- 3 乳幼児又は障害児が含まれている団体が、健康及び福祉の増進を目的として行う活動等においては、乳幼児又は障害児の人数が活動人数の半数に満たない場合でも適用します。
- 4 メインとなる利用が適用対象である場合は、大人だけの準備や控室としての利用について、同一施設で当日に限り適用とする。

※この基準を満たすには、「高校生以下の児童・生徒の健全育成」を目的とした活動を行うことが要件となっており、活動の内容を確認する必要がある場合は、会則・運営状況を示す収支報告書等の書類を提出していただくことがあります。

※高校生以下の範囲は、18歳以下の児童・生徒を基本とします。ただし、定時制高校に通う19歳以上の高校生が部活動等の学校活動で利用する場合は、高校生以下料金を適用します。

6. 利用の変更・取消について

- ・変更・取消がある場合は、事前にご連絡のうえ、下記の期限内におにクルオフィス窓口で申請・お手続きください。(受付時間:9:30~18:00/電話・FAX・メール・郵送・予約システムでの手続きは不可)
- ・下記の期限を過ぎると、変更手続き、利用料金の返金はできません。

施設		全額還付期限	5割還付期限	変更期限
ゴウダホール	全体(1・2階席)利用	利用日前390日	利用日前60日	利用日前20日
	1階席のみ利用	利用日前330日		
	舞台のみ利用	利用日前150日		
きたしんホール(多目的ホール)		利用日前180日	各ホールの期限日に準ずる	利用日前3日
多目的室等 (各ホールの利用に伴う予約分)				
きたしんプラネタリウム		利用日前150日	利用日前60日	利用日前20日
芝生広場			利用日前7日	
オープンスペース※ 多目的室等 (各ホールの利用に伴わない予約分)		利用日前60日	利用日前7日	利用日前3日

- ・上表に記載の利用日前の日数は、利用日前日から起算します(利用日当日は含みません)。
- ・上表に記載の利用日前該当日が休館日や年末年始休館にあたる場合は、その直前の営業日が利用日前該当日になります。
- ・附帯設備料金は、全額還付の対象です(利用前の申し出に限る)。

※令和7年度より、予約受付期間が変わります。詳細は下記をご確認ください。

【重要】オープンスペース 全額還付期限の改正について

- 令和7年4月1日以降の全額還付期限 (改正箇所:赤字)

施設	全額還付期限	5割還付期限	変更期限
オープンスペース	利用日前120日	利用日前7日	利用日前3日

※なお、変更に伴う重複期間となる令和7年8月~9月利用分の還付期限については、8月利用分が利用日の60日前、9月利用分が90日前となります。

(1) 変更手続きについて

- ・利用申込後、許可内容に変更が生じた場合は、あらかじめ「使用変更許可申請書」により上記期限内に変更手続きを行ってください。
- ・変更手続きは、予約受付期間内で空きコマがある場合のみ、1回に限り変更が可能です(災害等、利用者の責めによる理由による場合を除く)。
- ・変更・取消をする理由、期間により、利用料金の取扱いが異なります。
- ・変更の対象内容は、以下の通りです。
利用年月日 (2) 利用時間 (3) 利用施設

※変更先は窓口における変更手続き時の空きコマに限ります。変更手続きより先にご自身で申し込みをされた施設への変更はできません。

(2) 取消手続きについて

- ・利用申込後、利用者様のご都合で利用を取り消される場合は、すみやかに「使用変更許可申請書」により、取消手続きをすませてください。
- ・台風等、不可抗力による取消はご相談ください。
- ・予約システムで予約を申請した当日に限り、誤入力等の救済措置として、予約システムからの取消が可能です。なお、おにクルオフィスによる許可がなされた時点以降は、当日であっても予約システムからの取消はできません。
- ・ゴウダホール・きたしんホールの利用に伴い舞台技術者増員人件費が発生している場合は、キャンセルポリシーが異なります。詳細はP.17「オプションサービス料金キャンセルポリシー」をご確認ください。

7. 各施設の紹介

(1)ゴウダホール(大ホール)〈4階・5階〉

コンピュータ・シミュレーションによる検証と音響コンサルタントとの連携により、見やすく、優れた音響を実現しつつ、誰もが安心して鑑賞できるユニバーサルデザインに配慮した1,201席の観客席と、クラシック、ポップスといったコンサートから、伝統芸能、現代的なパフォーマンス等の開催まで、多彩な演出に応える高水準の可変舞台を備えたホールです。優雅なカーブを描く壁面のリブ構造は、音響的に優れた効果を発揮するとともに、赤を基調とした美しいグラデーションが“ハレの場”としての特別感を彩ります。

また、舞台と同じフロアには、大・中・小の楽屋のほか、簡単に行き来でき、舞台の大きさに近いリハーサル室なども備えます。

■基本施設利用料(市内料金・入場料等を徴収しない催事)

区分		午前	午後	夜間	昼間	昼夜間	全日
		9-12時	13-17時	18-22時	9-17時	13-22時	9-22時
全体利用 (1階・2階席)	平日	46,440円	61,830円	61,830円	108,270円	123,660円	170,100円
	休日	51,600円	68,700円	68,700円	120,300円	137,400円	189,000円
1階席 のみ利用	平日	33,390円	44,640円	44,640円	78,030円	89,280円	122,670円
	休日	37,100円	49,600円	49,600円	86,700円	99,200円	136,300円
舞台のみ 利用	平日	13,930円	18,540円	18,540円	32,480円	37,090円	51,030円
	休日	15,480円	20,610円	20,610円	36,090円	41,220円	56,700円

・市外居住者の利用、入場料・参加料などを徴収する利用については、別途利用料金の加算が行われます。詳細は、P.9「5.利用料金の加算等について」をご覧ください。

・ホール利用料金には基本配置の舞台技術者人件費(舞台・機構、照明、音響各1名)が含まれます。※催事内容により、舞台技術者増員人件費が発生します。

・全体利用・1階席のみの利用の場合、ホール料金には、ゴウダホール用の楽屋のうちいずれか一室の料金が含まれます。



■基本情報

広さ	舞台 650.4 m ² 、客席 937.1 m ² (1階席 665.1 m ² 、2階席 272.0 m ²)
客席	1,201席【1階席 839席、2階席 340席、車いす席 6席、マルチスペース2室(① 可動椅子 8席、② 固定椅子 8席)】
舞台装置	自走式正面反射板、吊り下げ式音響反射板 スクリーン 16:9 400インチ(9050mm×5180mm) 全電動式吊物バトン(道具用、照明用、幕用)、舞台迫り(客席前方部)
舞台寸法	建築開口幅:20m、ウイング開口幅 16.4m(9間)、幕セット開口幅 14.5m(8間) 舞台奥行(音響反射板なし):15.8m 舞台奥行(音響反射板あり):10.5m~13m 建築開口高さ:12m、幕セット開口高さ:9.09m
ホワイエ	4F 大ホール1F ホワイエ 約 712 m ² (トイレ前通路含む) 天井高 4500mm 5F 大ホール2F ホワイエ 約 247 m ² 天井高 2700mm
搬入用EV	幅 6m 奥行 3m 高さ 3m、積載重量 8000kg、1F⇄3F
搬入ヤード	11t車 最大1台、搬入ヤードシャッターサイズ W8600mm×H5460mm ※きたしんホールとの共有部です。
ピアノ	フルコンサート ヤマハ CFⅢ / スタインウェイD-274 ※基本ピッチ 442Hz 調律にて変更された場合、元のピッチへの戻しが必要です。調律についてはP.18をご参照ください。
その他	有線LAN回線(舞台下手)、LANケーブル 1本(約20m) ※きたしんホールと共通の回線です。専用回線ではありません。

■無料備品(単位:mm)

ゴウダホール	子ども用クッション 40 個
ホワイエ	長机10台(W1800 × D450 × H700)、椅子(スタッキング)20 脚、ハイテーブル 4 台、ベルトパーテーション 20 本、案内板(大)3台(W660×D430×H1400 (板面有効寸法 W572×H872))、中2台(W515×D430×H1400 (板面有効寸法 W430×H872))、チラシラック付案内板2台、もぎり台3台、貸出用車いす2台、デジタルサイネージ1台、モニター(4F)2台、(5F)1 台

■ホール共通の付帯設備利用料金やその他オプションサービス料金等については、P.16～P.18 をご確認ください。

■関係者用駐車場

- ・主催者用として2台留め置き可能です。
- ・搬入出のトラック及び留め置き車両がある場合は、打合せ時にお申し出ください。
- ・駐車場で発生した事故などについては、当施設では一切責任を負いませんので、使用者において対応してください。
- ・西側市役所前道路は「3t車超過車両通行止め」の制限があります。制限対象車両の乗り入れがある場合は、事前におにクルオフィスまでお申し出ください。

■ゴウダホールご利用時の注意事項

- ・客席内は飲食禁止です。楽屋は飲食可能です。
- ・搬入ヤードシャッター、搬入エレベーターの作業開始及び操作はおにクルオフィススタッフの指示に従ってください。
- ・油性スモークマシンをご利用の際は消防署への申請が必要となります。ご利用当日の使用開始、終了については舞台管理スタッフの指示に従ってください。
- ・演出上でたばこ、火薬(クラッカー)、ロウソク等の火を使用される際は消防署への申請が必要です。
- ・入場者の整理・案内・避難誘導のために、受付や各扉、階段やエスカレーターには、必要な人員を利用者(主催者)側で手配してください。特に入場者が多数になる催事については、会場整理に十分配慮し、安全に実施できるようにお願いいたします。
- ・ご利用時間内には、舞台管理スタッフの休憩時間も含まれます。

4F 1階席

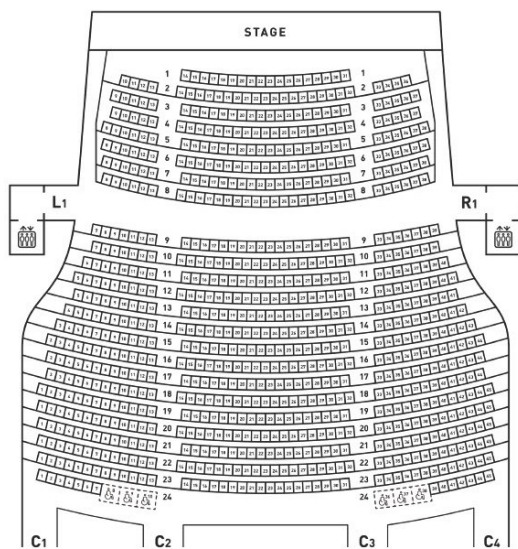

5F 2階席

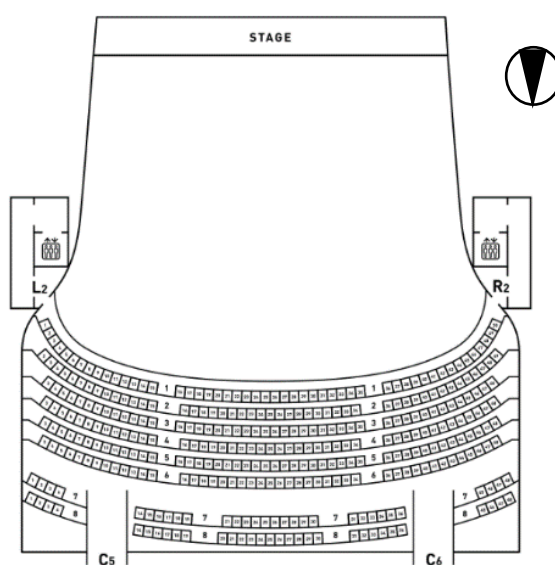

ホール座席表・舞台図面

ホール音響機材リスト

ゴウダホール備品リスト
(数・サイズ記載)

ゴウダホール楽屋 〈3階〉

■基本施設利用料(市内料金・入場料等を徴収しない催事)

室名	定員	広さ	基本利用料金	備考
大楽屋	40人	約100㎡	670円/1時間	椅子22脚、丸椅子18脚、机8台、ハンガーラック2台、ホワイトボード2台、姿見(据付)4台、モニター2台、加湿器2台、洗面台2台、ゴミ箱2個、傘立て2台、畳16枚
中楽屋1	21人	約47㎡	300円/1時間	椅子11脚、丸椅子10脚、机4台、ハンガーラック1台、ホワイトボード1台、姿見(据付)2台、モニター1台、加湿器1台、洗面台1台、ゴミ箱1個、傘立て1台、畳6枚
中楽屋2	21人	約47㎡	300円/1時間	椅子11脚、丸椅子10脚、机4台、ハンガーラック1台、ホワイトボード1台、姿見(据付)2台、モニター1台、加湿器1台、洗面台1台、ゴミ箱1個、傘立て1台、畳6枚
小楽屋1	4人	約21㎡	130円/1時間	丸椅子4脚、ソファ2人掛け1台、ソファ1人掛け2台、ローテーブル1台、姿見(据付)1台、モニター1台、加湿器1台、ゴミ箱1個、傘立て1台、トイレ個室、シャワー室(タオル等備品無し)、畳2枚
小楽屋2	3人	約21㎡	130円/1時間	丸椅子3脚、ソファ2人掛け1台、ソファ1人掛け2台、ローテーブル1台、姿見(据付)1台、モニター1台、加湿器1台、ゴミ箱1個、傘立て1台、トイレ個室、シャワー室(タオル等備品無し)、防音室(アップライトピアノ付)、畳2枚
楽屋ロビー	椅子18脚、丸テーブル6台、ホワイトボード1台、電子レンジ1台、冷凍室(60L)付き冷蔵庫(96L)1台、モニター1台			
その他	シャワー室3室(うち1つはバリアフリー対応)、洗濯機1台(洗剤無し・乾燥機能無し)、トイレ(共用2室、男性1室、女性1室、バリアフリートイレ1室)、授乳室1室			

・市外居住者の利用、入場料・参加料などを徴収する利用については、別途利用料金の加算が行われます。詳細は、P.9「5.利用料金の加算等について」をご覧ください。

・全体利用・1階席のみの利用の場合、ホール料金には、ゴウダホール用の楽屋のうちいずれか一室の料金が含まれます。

3F 楽屋エリア

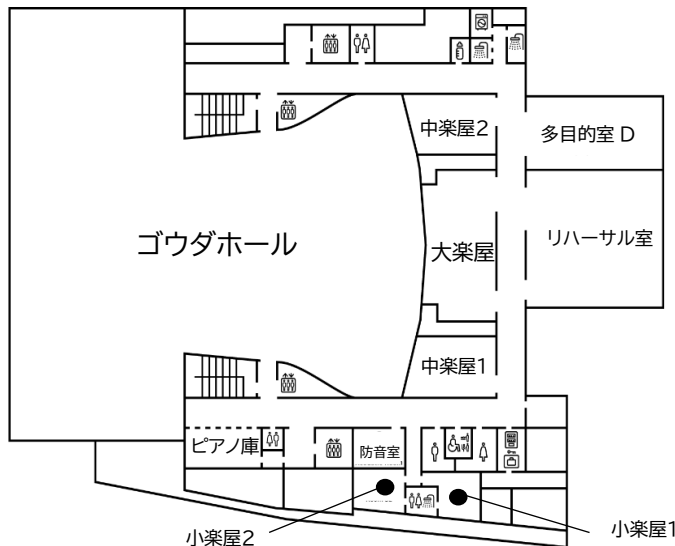

大楽屋



中楽屋1



小楽屋2

ゴウダホール 主催者控室 〈4階〉

ゴウダホール全体利用・1階席のみの利用の場合にお使いいただけます(舞台のみ利用時の貸出はなし)。

■施設概要

控室	約34㎡ 天井高2500mm	長机2台(W1200mm×D450mm×H720mm)、椅子(スタッキング)4脚、ホワイトボード1台、モニター1台
客席案内控室	約8㎡ 天井高2500mm	長机4台(W1800mm×D600mm×H720mm)、椅子(スタッキング)12脚、丸椅子6脚、ホワイトボード1、モニター1台、男子更衣室、女子更衣室
その他	トイレ個室×1室	

(2)きたしんホール(多目的ホール)〈1階〉

コンサート、講演会、式典などの開催に加え、北側壁面を開閉可能な大開口とすることにより、オープンギャラリーと一体的なイベントなどでもできるホールです。照明、音響、機構において高水準の設備を採用することにより、多目的でありながら本格的な性能を確保しています。

また、ボックス・イン・ボックス構造の採用による防振遮音や、大開口部において二重の遮音建具を設置し音を制御するなど、良好な音響空間を実現します。

■基本施設利用料(市内料金・入場料等を徴収しない催事)

区分	午前	午後	夜間	昼間	昼夜間	全日
利用時間	9-12時	13-17時	18-22時	9-17時	13-22時	9-22時
利用料金	13,800円	18,200円	18,200円	32,000円	36,400円	50,200円

・市外居住者の利用、入場料・参加料などを徴収する利用については、別途利用料金の加算が行われます。詳細は、P.9「5.利用料金の加算等について」をご覧ください。

・ホール利用料金には基本配置の舞台技術者人件費(舞台・機構、照明、音響各1名)が含まれます。※催事内容により、舞台技術者増員人件費が発生します。

・ホール料金には、きたしんホール用の楽屋のうちいずれか一室の料金が含まれます。



・シアター形式(昇降床使用有)

■基本情報

広さ	291.1㎡、 シアター形式 245席(座席番号 取外し可能)、スクール形式(3人掛け 150席)
舞台装置	客席床昇降機構(1列目～7列目)、巻取式スクリーン 16:9 300インチ、巻き取り式ホリゾント 全電動式吊物バトン(道具用、照明用、幕用)
舞台寸法	間口幅 10.1m×奥行 5.5m×高さ 5.7m (3間×6間)±0 (幕セット 間口幅 7.3m×奥行 5.5m×高さ 5.5m)
搬入ヤード	11t車 最大1台、搬入ヤードシャッターサイズ W8600mm×H5460mm ※ゴウダホールとの共有部です。
ホール内	天井高 5700mm(キャットウォーク下)/後方一部 4500mm
ホワイエ	約 269㎡(奥行 約 30000mm / 幅 約 4500mm)天井高 5285mm(天井ルーバー下まで) ※共有部分も含まれます。
ピアノ	フルコンサート ヤマハ CFⅢ / スタインウェイD-274 ※基本ピッチ 442Hz 調律にて変更された場合、元のピッチへの戻しが必要です。調律については P.18 をご参照ください。
その他	有線LAN回線(舞台下手)、LANケーブル 1本(約 15m) ※ゴウダホールと共通の回線です。専用回線ではありません。

■無料備品(単位:mm)

きたしん ホール	長机 50台(W1800×D450×H700)、椅子 245脚(W480×D445×H770)、もぎり台2台、チラシラック付案内版2台、デジタルサイネージ1台、ホワイトボード大1、ホワイトボード小1、案内板(大)6台(W660×D430×H1400(板面有効寸法 W572×H872))、中2台(W515×D430×H1400(板面有効寸法 W430×H872))、ベルトパーテーション 56本
-------------	---

※一部の備品はオープンスペースと共有です。お申し出のタイミングによってはご利用いただけないこともございますのでご了承ください。

■ホール共通の付帯設備利用料金やその他オプションサービス料金等については、P.16～P.18 をご確認ください。

■関係者用駐車場

- ・主催者用として2台留め置き可能です。
- ・搬入出のトラック及び留め置き車両がある場合は、打合せ時にお申し出ください。
- ・駐車場で発生した事故などについては、当施設では一切責任を負いませんので、使用者において対応してください。
- ・西側市役所前道路は「3t車超過車両通行止め」の制限があります。制限対象車両の乗り入れがある場合は、事前におにクルオフィススタッフまでお申し出ください。

■きたしんホールご利用時の注意事項

- ・シアター形式(昇降床使用有)、または平土間形式での貸出になります(事前打ち合わせ時に希望をお聞きます)。スクール形式にされる場合や、養生が必要となる場合は、利用者(主催者)での設置・片付けをお願いいたします。
- ・昇降床使用時(シアター形式)は、昇降機材が床下にあるため、飲食を伴うご利用はできません。昇降床未使用時(平土間形式)は必要箇所の養生をしていただくことで、飲食が可能となります。
- ・昇降床部の操作は舞台管理スタッフにて行います。(約2分)

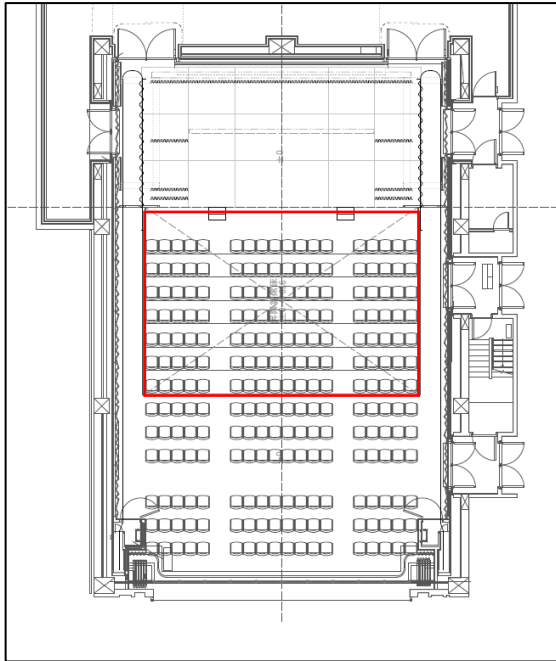

※昇降床席について
 使用時は赤枠部の床が下がり、7段のひな壇が出来、そこにスタッキングチェアを並べて客席を作ることが可能です。
 一部後方座席は設計上舞台が見えにくくなっています。

座席表・
 その他各種舞台図面

ホール音響機材リスト

きたしんホール備品リスト
 (数・サイズ記載)

きたしんホール 楽屋〈1F〉

■基本施設利用料(市内料金・入場料等を徴収しない催事)

室名	定員	面積	基本利用料金	備考
小楽屋1	9人	約 20㎡	120円/1時間	椅子4脚、丸椅子5脚、机2台、ハンガーラック1台、姿見(据付)1台、モニター1台、洗面台1台、ゴミ箱1個 間仕切りの開放により1室での利用可能
小楽屋2	9人	約 20㎡	120円/1時間	
その他	トイレ個室×2室			

・市外居住者の利用、入場料・参加料などを徴収する利用については、別途利用料金の加算が行われます。詳細は、P.9「5.利用料金の加算等について」をご覧ください。

・ホール料金には、きたしんホール用の楽屋のうち、いずれか一室の料金が含まれます。

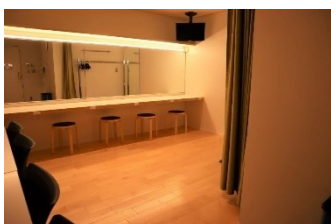

小楽屋1

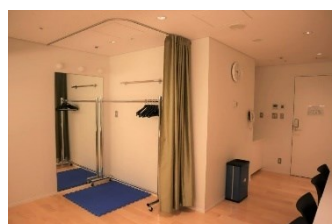

小楽屋2

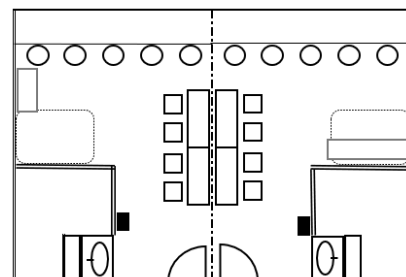

小楽屋1

小楽屋2

附帯設備利用料金（ゴウダホール・きたしんホール共通）

種別	品名	単位	金額 (1区分)	備考
舞台備品	平台	1台	150円	
	緋毛せん(大ホール)	1式	900円	10枚
	緋毛せん(多目的ホール)	1式	450円	4枚
	地がすり(大ホール)	1式	450円	
	上敷きゴザ	1枚	150円	
	金屏風	1双	1,500円	
	指揮者台	1台	150円	
	指揮者用譜面台	1台	100円	
	譜面台	1台	50円	
	譜面灯	1台	50円	
	演奏者椅子	1脚	50円	
	音響反射板(大ホール)	1式	3,000円	
	前舞台(大ホール)	1台	1,500円	
	花台	1台	300円	
	演台	1台	450円	
	司会台	1台	300円	
	グランドピアノ(ヤマハCFⅢ)	1台	3,000円	調律料は別途
	グランドピアノ(スタインウェイD-274)	1台	6,000円	調律料は別途
	リノリウム	1式	5,000円	人件費は別途
	所作台	1式	5,000円	人件費は別途
	松羽目(大ホール)	1枚	1,500円	
	高座用座布団・見台・膝隠し・小拍子	1式	300円	
	めくり台	1台	150円	
	紗幕(大ホール)	1枚	2,000円	
	ジョーゼット幕	1式	3,000円	
音響設備	マイクロホン	1本	750円	
	コンデンサーマイクロホン	1本	1,000円	
	ワイヤレスマイクロホン	1本	1,500円	
	三点吊装置(大ホール)	1式	1,500円	
	音響再生機	1台	1,000円	
	移動型スピーカー	1台	1,000円	
	移動型ミキサー	1台	2,500円	
	デジタルレコーダー	1台	2,000円	
映像設備	スクリーン	1式	750円	
	プロジェクター	1台	1,000円	スクリーンを含む。
	プロジェクター(ホール用)	1台	3,600円	スクリーンを含む。
	映像再生機	1台	1,000円	
照明設備	ボーダーライト	1列	1,000円	
	フロントサイドスポットライト	1組	750円	
	サイドスポットライト	1台	500円	
	サスペンションライト	1台	300円	
	シーリングスポットライト	1組	1,500円	
	アップーホリゾントライト	1列	1,500円	
	ロアーホリゾントライト	1列	1,000円	
	フットライト(大ホール)	1列	1,000円	
	ピンスポットライト(大ホール)	1台	1,500円	
	ピンスポットライト(多目的ホール)	1台	750円	
	天井反射板ライト(大ホール)	1式	1,500円	
	LEDパーライト	1台	500円	
	ムービングライト(大ホール)	1台	1,500円	
	エフェクトマシン	1台	300円	
	エフェクトマシン用プレート	1枚	150円	
	ミラーボール(大ホール)	1台	600円	
スモークマシン(大ホール)	1台	500円	消耗品費は別途	
その他	展示パネル	1枚	200円	

備考

- この表の各利用料金は、午前9時から正午まで、午後1時から午後5時まで及び午後6時から午後10時までをそれぞれを1区分とした利用料金とする。
- 構成員に2人以上の高校生以下の者を含む次の各号のいずれかに該当する団体が当該高校生以下の者が主体となった団体活動又は当該高校生以下の者を対象とする事業のために利用するときの利用料金の額は、当該利用料金の額の2分の1に相当する額(50円未満の端数があるときはこれを切り捨て、50円以上100円未満の端数があるときはこれを50円とする。)とする。
 - 当該高校生以下の者の人数が構成員の半数以上である団体
 - 当該高校生以下の者に乳幼児又は障害児が含まれている団体で文化ホール等指定管理者が適当と認めたもの

その他オプションサービス料金（ゴウダホール・きたしんホール共通）

ホール利用料金には基本配置の舞台技術者人件費(舞台・機構、照明、音響各1名)が含まれますが、催事内容により、舞台技術者増員人件費が発生します。また、項目ごとにキャンセルポリシーがございます。施設の利用取消期日とは異なりますのでご注意ください。

■舞台技術者人件費

	舞台・機構	照明	音響	映像
ゴウダホール・きたしんホール 基本配置	ホール利用料金に含まれます。各1名(合計3名)			配置なし
増員1名 2区分まで	26,400円			
増員1名 3区分まで	30,800円			
延長1名 1時間まで	2,200円 /30分毎			

※休憩1時間を含みます。

※公演30日前までにご発注ください

■プラン料金

	舞台技術プラン (舞台監督・進行係・技術監督)	照明プラン (演出オーダー・仮設照明設営)	音響プラン (演出オーダー・仮設音響設営)
当日対応可能な内容 (稽古見や事前の資料確認なし)	無料		
プランニングに1～2日間必要な場合 (台本・図面・音源などの確認、データ打ち込み作業含む)	30,800円 (稽古見経費別途)		
プランニングに3日間以上必要な場合 (稽古見・演出資料の確認含む) ※公演6か月前までにお申し出ください	別途ご相談		

■看板

	ゴウダホール 縦4尺×横24尺(1200mm×7200mm)	きたしんホール 縦3尺×横18尺(900mm×5400mm)	立て看板 横3尺×縦6尺(900mm×1800mm)
文字のみ	50,820円	44,770円	22,990円
指定ロゴ編集	文字のみ料金+7,260円		
原稿お持ち込み	劇場備品の看板台への貼り込みは無料です。原稿をお持ち込みください。		看板台無し

※公演14日前までにご発注ください

オプションサービス料金キャンセルポリシー

- ・実施日(仕込日を含む)の14日前の正午以降にキャンセルされる場合は、30%を申し受けます(看板のみ100%)。
 - ・実施日(仕込日を含む)の7日前の正午以降にキャンセルされる場合は、50%を申し受けます(看板のみ100%)。
 - ・実施日(仕込日を含む)の前日および当日にキャンセルされる場合は、100%を申し受けます。
- ※実施日の14日前および7日前が土日祝日・休館日の場合は、その直前の平日開館日とします。
- ※市場価格変動により、価格を改定する可能性がございます。

ピアノの調律について（ゴウダホール・きたしんホール共通）

- ・調律は保守点検、及び定期調律を委託している指定業者に限りさせていただきます。
- ・調律依頼書は事前にお渡しします。
- ・公演日時・調律日時・ピッチ・立会時間をご記入の上、ご利用の1か月前に提出ください。
- ・提出期限を過ぎると、調律を受付できない事がございます。
- ・調律は施設利用時間内で場所と時間を計画してください。調律作業時間は約2時間必要です。
- ・当施設のピアノのピッチは「442Hz」としています。「442Hz」以外へのピッチ変更をご依頼の際は、ピッチを「442Hz」へ戻す作業を各メーカーへ依頼する為、追加の施設利用及び調律費用が発生いたします。
- ・「442Hz」以外の調律をご希望の場合は、各メーカーへ見積を取らせていただきます。
- ・調律料金と施設利用料の一括支払を希望される場合は、当施設より各メーカーへ連絡及び調整を行いますので手数料が加算されます。あらかじめご了承ください。
- ・調律終了後、ピアノの確認をしていただきますので、調律終了時には必ずお立会いください。

【特殊奏法について】

ピアノにダメージを与える恐れのある内部奏法(弦を直接指やピック等で弾く)・プリペアドピアノ(異物を弦に乗せる、挟む)・タックピアノ(ハンマーに鉄を打つ)・トーンクラスター(前腕や肘で鍵盤をたたく)・ピアノの鍵盤以外の部分を叩く等の奏法。または、これに類する奏法をされる場合は当施設のピアノのご利用はお断りします。あらかじめご了承ください。

【その他】

- ・コンセプトマシンやドライアイス等によるオイルの付着や急激な温度、湿度の変化が予想される演出がある場合は、ご利用を制限させていただく場合があります。必ず事前にご相談ください。
- ・ピアノ移動、蓋の開閉は、舞台スタッフにて行います。お声がけをお願い致します。
- ・ピアノ本体に、花束や水分補給用の水を置くことはご遠慮ください。

■調律料金表

- ・ご利用日当日にご精算ください。

フルコンサートピアノ スタインウェイ D-274（指定調律会社:スタインウェイジャパン株式会社）

基本調律	442Hz	9:00～19:00/内2時間作業	1回	33,000円
ピッチ変更追加料金	440Hz～442Hz以外		1回	18,150円
その他 追加料金	休日割り増し料金	日曜・祝祭日	1回	5,500円
	早朝・夜間時間外割増料金	7:00～8:59、19:00～21:59	1回	6,600円
	立会料金	1時間あたり	1時間	5,500円
	ピッチ442戻し調律	基本調律料金同額(時間により追加料金あり)	1回	33,000円

※ご利用者さま都合でのキャンセルは7日前までをお願いします。

※3営業日前キャンセルより50%、当日のキャンセルは100%の基本調律料金のご請求をさせていただきます。

フルコンサートピアノ YAMAHA CF3（指定調律会社:株式会社 YAMAHA ミュージックジャパン）

基本調律	442Hz	9:00～19:00/内2時間作業	1回	22,000円
ピッチ変更追加料金	441Hz～442Hz以外			無し
その他 追加料金	休日割り増し料金			無し
	早朝・夜間時間外割増料金	7:00～8:59、19:00～21:59	1回	5,500円
	立会料金A	リハーサルまで	1回	6,600円
	立会料金B	終演まで	1回	12,100円
	ピッチ442戻し調律	9:00～19:00/内2時間作業	1回	22,000円

※440・443Hz 調律依頼は別途見積りとなります。

※ご利用者様都合でのキャンセルは7日前までをお願いします。

※当日のキャンセルは100%の基本調律料金のご請求をさせていただきます。

(3)きたしんプラネタリウム 〈7階〉

投影を行わない時間帯や曜日には、貸室となります。プラネタリウムの貸切投影や、小規模な演奏会など、新しい活用方法を提供する場所としてご利用いただけます。

■貸室として利用できる曜日および区分

火、水	全日(9:00~22:00)
月、木、金、土、日	夜間(18:00~22:00)

■基本情報

面積	約96㎡
客席	56席、車いす専用スペース席1席

■基本施設利用料(市内料金・入場料等を徴収しない催事)

区分	午前	午後	夜間	昼間	昼夜間	全日
	9-12時	13-17時	18-22時	9-17時	13-22時	9-22時
基本利用料金	3,300円	4,400円	4,400円	7,700円	8,800円	12,100円

・市外居住者の利用、入場料・参加料などを徴収する利用については、別途利用料金の加算が行われます。詳細は、P.9「5.利用料金の加算等について」をご覧ください。

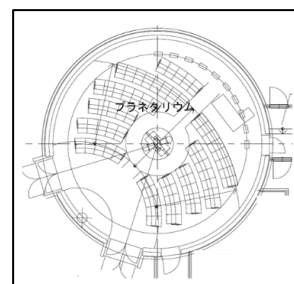
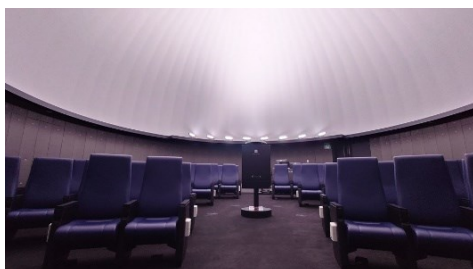

きたしんプラネタリウム付帯設備利用料金

種別	品名	単位	金額 (1区分)	備考
舞台備品	平台	1台	150円	
	譜面台	1台	50円	
	譜面灯	1台	50円	
	演台	1台	450円	
音響設備	マイクロホン	1本	750円	
	コンデンサーマイクロホン	1本	1,000円	
	ワイヤレスマイクロホン	1本	1,500円	
	移動型スピーカー	1台	1,000円	
	移動型ミキサー	1台	2,500円	
映像設備	デジタル投影機	1式	12,300円	星空やその他映像投影用。機器操作の人件費を含む。
	プロジェクター(プラネタリウム用)	1台	3,600円	
	映像再生機	1台	1,000円	
照明設備	スポットライト	1組	1,500円	スタンドを含む。
	ムービングライト	1台	500円	
その他	コードリール	1台	80円	

※プラネタリウムスタッフによる解説や催し物の演出、誘導スタッフの配置などは別途人件費等が発生します。事前にご相談ください。

備考

- この表の各利用料金は、午前9時から正午まで、午後1時から午後5時まで及び午後6時から午後10時までをそれぞれを1区分とした利用料金とする。
- 構成員に2人以上の高校生以下の者を含む次の各号のいずれかに該当する団体が当該高校生以下の者が主体となった団体活動又は当該高校生以下の者を対象とする事業のために利用するときの利用料金の額は、当該利用料金の額の2分の1に相当する額(50円未満の端数があるときはこれを切り捨て、50円以上100円未満の端数があるときはこれを50円とする。)とする。
 - 当該高校生以下の者の人数が構成員の半数以上である団体
 - 当該高校生以下の者に乳幼児又は障害児が含まれている団体がプラネタリウム指定管理者が適当と認めたもの

■きたしんプラネタリウムご利用時の注意事項

- ・プラネタリウムは飲食不可としています。ただし、事業内容により飲食可とする場合があります。
- ・プラネタリウム内は、火気厳禁です。スモークマシンなどを使った演出を希望する場合は、事前にお問い合わせください。
- ・配慮が必要な方への対応をのぞき、固定席以外の場所への座席(立見席など)の設置はご遠慮いただいております。

(4) オープンスペース 〈1階・7階〉 ・ 芝生広場 〈屋外〉

「オープンスペース」の心得

オープンスペースは、エントランス広場や屋上広場といった共有部分を指します。他の来館者様も含め、同じ空間をシェアする意識で、それぞれが心地よく過ごせる使い方をお願いします。



① エントランス広場・オープンギャラリー・大屋根広場 〈1階〉

おにクルのメインエントランスすぐのオープンスペースです。イベントや展示など、さまざまな用途ご利用いただけます。大開口を開放することにより、エントランス広場、大屋根広場やきたしんホールとの一体的な利用が可能です。

※大開口は時期や天候により開放できない場合があります。

■ 基本施設利用料(市内料金・入場料等を徴収しない催事)

室名	区画数	基本利用料金
エントランス広場	1区画	250円/1時間・1区画 (区画単位での貸し出し)
オープンギャラリー	4区画	
大屋根広場	2区画	

オープンスペース(1F)
平面図



・市外居住者の利用・入場料、参加料などを徴収する利用については、別途利用料金の加算が行われます。詳細は、P.9「5.利用料金の加算等について」をご覧ください。



エントランス広場



オープンギャラリー



大屋根広場

・エントランス広場・オープンギャラリーは飲酒を伴う催事は不可

② 交流ホワイエ・屋上広場 〈7階〉

おにクル最上階のオープンスペースです。普段はフリースペースとして読書や様々な利用に開放されていますが、イベントなどでもご利用いただけます。

屋上広場は、縁側の窓を開け放った和室との一体的な利用により、開放的な企画を実施することも可能です。

■ 基本施設利用料(市内料金・入場料等を徴収しない催事)

室名	区画	基本利用料金
交流ホワイエ	1区画	250円/1時間・1区画
屋上広場	2区画	250円/1時間・1区画

・市外居住者の利用、入場料・参加料などを徴収する利用については、別途利用料金の加算が行われます。詳細は、P.9「5.利用料金の加算等について」をご覧ください。



交流ホワイエ



屋上広場

・交流ホワイエ・屋上広場は飲酒を伴う催事は不可

■ オープンスペース無料備品

※オープンスペースの共用備品です(一部きたしんホールと共有備品)。お申し出のタイミングによってはご利用いただけないこともございますので、あらかじめご了承ください。また、芝生広場でのご利用はご遠慮いただいております。

名称	数	基本情報(単位:mm)
長机	10	W1800 × D450 × H700
ホワイトボード小	1	W1346 × D594 × H1800 (板面 W1162 × H858)
ホワイトボード大	1	W1946 × D594 × H1700 (板面 W1758 × H858)
案内板(大)	6	W660×D430×H1400 (板面 W572×H872)
案内板(中)	2	W515×D430×H1400 (板面 W430×H872))
ベルトパーテーション	56	H906 ベルト長さ 1.7m
丸椅子	19	W415 × D415 × H430
椅子(スタック)	53	W480 × D530 × H790
おにクル看板(A看板)	10	W450 × D500 × H1050

オープンスペース付帯設備利用料金

種別	品名	単位	金額 1時間	備考
音響設備	マイクロホン	1本	130円	
	ワイヤレスマイクロホン	1本	130円	
	音響再生機	1台	270円	
	ポータブルアンプスピーカー	1台	150円	ワイヤレスマイクロホン1本を含む。
映像設備	スクリーン1	1式	200円	
	スクリーン2(大型)	1式	300円	200インチ、屋外用
	プロジェクター	1台	270円	スクリーン1を含む。
		1台	370円	スクリーン2(大型)を含む、屋外用。
映像再生機	1台	270円		
その他	展示用大型移動壁	1枚	50円	オープンギャラリー用、要事前相談
	展示パネル	1枚	40円	W1200×H2050(板面 W1200×H1950)
	簡易ステージ	1セット	400円	屋外用、90cm×90cmの台×6台で1セット、4セット利用で全25台利用可
	フロアマット	1セット	50円	105cm×105cmのマット25枚で1セット、2セットまで
	パソコン	1台	130円	インターネット閲覧用
	スピーカーマイク(パソコン用)	1台	130円	
	カメラ(パソコン用)	1台	130円	
	コードリール	1台	20円	
	作業台	1卓	20円	10卓まで、屋外用
	タープテント	1式	50円	テント用ウエイトを含む、屋外用、5台まで。
	LEDスタンドライト	1台	50円	屋外用、要事前相談

備考

- 1 構成員に2人以上の高校生以下の者を含む次の各号のいずれかに該当する団体が当該高校生以下の者が主体となった団体活動又は当該高校生以下の者を対象とする事業のために利用するときの利用料金の額は、当該利用料金の額の2分の1に相当する額(10円未満の端数があるときはこれを切り捨てる。)とする。
 (1) 当該高校生以下の者の人数が構成員の半数以上である団体
 (2) 当該高校生以下の者に乳幼児又は障害児が含まれている団体で文化ホール等指定管理者が適当と認めたもの
- 2 利用時間に1時間未満の端数があるときは、これを1時間とみなす。

③芝生広場〈屋外〉

周辺からスムーズなアクセスが可能な天然芝の広場は、さまざまな催しで使用することができます。北側と東側の道路面が高くなっているため、傾斜部と平坦部に分かれています。

■基本施設利用料(市内料金・入場料等を徴収しない催事)

芝生広場	面積	基本利用料金
平坦な部	約 820 m ²	200 円/1時間
傾斜部	約 1,230 m ²	250 円/1時間

・市外居住者の利用、入場料・参加料などを徴収する利用については、別途利用料金の加算が行われます。詳細は、P.9「5.利用料金の加算等について」をご覧ください。

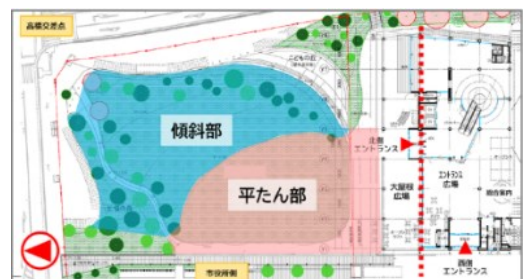

芝生広場附帯設備利用料金

種別	品名	単位	金額 1時間	備考
音響設備	マイクロホン	1本	130円	
	ワイヤレスマイクロホン	1本	130円	
	ポータブルアンプスピーカー	1台	150円	ワイヤレスマイクロホン1本を含む。
映像設備	スクリーン1	1式	200円	
	スクリーン2(大型)	1式	300円	200インチ
	プロジェクター	1台	270円	スクリーン1を含む。
		1台	370円	スクリーン2(大型)を含む。
その他	作業台	1卓	20円	10卓まで
	タープテント	1式	50円	テント用ウエイトを含む、屋外用、5台まで。
	コードリール	1台	20円	
	LEDスタンドライト	1台	50円	要事前相談
	簡易ステージ	1セット	400円	屋外用、90cm×90cmの台×6台で1セット、4セット利用で全25台利用可

備考

1 構成員に2人以上の高校生以下の者を含む次の各号のいずれかに該当する団体が当該高校生以下の者が主体となった団体活動又は当該高校生以下の者を対象とする事業のために利用するときの利用料金の額は、当該利用料金の額の2分の1に相当する額(10円未満の端数があるときはこれを切り捨てる。)とする。

(1) 当該高校生以下の者の人数が構成員の半数以上である団体

(2) 当該高校生以下の者に乳幼児又は障害児が含まれている団体で文化ホール等指定管理者が適当と認めたもの

2 利用時間に1時間未満の端数があるときは、これを1時間とみなす。

ご利用時の注意事項（オープンスペース・芝生広場共通）

- ・芝生広場を含むオープンスペースは、主に他の来館者様に向けた催し等にお使いいただいています。
- ・他の来館者様も含め、同じ空間のなかでそれぞれが心地よく過ごせる使い方をお願いします。
- ・オープンスペースのうち、屋上広場は周囲がガラス扉で囲まれています。原則ガラス扉は解錠し、他の来館者様も出入りできる使い方をお願いしています。
- ・芝生広場は道路に囲まれており、車や一般の通行者、お子様連れの方など多くの方が通行します。周囲に危険が及ぶ可能性があるご利用や、芝生や施設の損傷の恐れのあるご利用はご遠慮ください(例:ボール遊びなど)。
- ・当館において食品の販売・提供・試食試飲等を行う場合は、主催者様の責任のもと、必要な許可の取得・届出を行い、必要に応じて保健所等の指導による食の安心安全対策、衛生管理を実施してください。
- ・調理等の火気使用についてはお問い合わせください。(発電機の利用、火気使用を伴う露店の出店など、消防署に届出が必要な場合があります。)
- ・催事内容が重なった場合は、利用日や利用時間の変更など調整をお願いする場合があります(例:オープンギャラリー・エントランス広場に同時時間帯に音楽イベントなど音を出す催事が重なる場合など)。

(5) 多目的室等

①クッキングラボことこと(調理実習室)〈1階〉

天井が高く開放的な雰囲気の調理実習室です。エントランス広場やきたしんホールに近い場所に配置しており、料理提供のためのバックヤードとしてもお使いいただけます。

スマートロック対応で、事前予約かつ当日精算なしなら、おにクルオフィスに立ち寄らずそのままご利用いただけます。

■基本施設利用料(市内料金・入場料等を徴収しない催事)

定員	20人
広さ	約72㎡
基本施設利用料	540円 / 1時間
壁面	入口面・奥面:ガラス(奥面のみブラインドカーテンあり)

・市外居住者の利用、入場料・参加料などを徴収する利用については、別途利用料金の加算が行われます。詳細は、P.915.利用料金の加算等について」をご覧ください。

■クッキングラボことこと(調理実習室) 備品一覧



■調理台

講師用調理台	1台	3口ガスコンロ、ガスオープン、シンク
調理台	3台	3口ガスコンロ、ガスオープン、シンク
調理台(車いす対応)	1台	3口IHコンロ、シンク電動昇降式

■無料備品

机	4台	W1200mm×D800mm×H720mm
調理台用椅子	20脚	木製丸椅子
ホワイトボード	1台	上下可動式ホワイトボード
冷蔵庫	1台	457L
調理用具	一式	詳細は「クッキングラボことこと(調理実習室) 備品一覧」をご覧ください

■その他各部屋共通の付帯設備についてはP.30をご参照ください。

※付帯設備は、多目的室等諸室の共用備品であり、数に限りがございます。お申し出のタイミングによってはご利用いただけないこともございます。あらかじめご了承ください。

■クッキングラボことこと 注意事項

- ・クッキングラボことことでは飲食飲酒可能です。
- ・クッキングラボことこと以外の場所で食品の販売・提供・試食試飲等を行う場合は、主催者様の責任のもと、必要な許可の取得・届出を行い、必要に応じて保健所等の指導による食の安心安全対策、衛生管理を実施してください。
- ・材料などは事前にお預かりしておりません。利用時間に一緒にお持ちください。
- ・スポンジ、食器拭き、台拭き等は衛生上の観点から貸出がございません。ご利用者様でご用意ください。
- ・利用終了時には使用された食器や調理器具はきれいに洗い、熱湯消毒し水分をよく拭き取って、調理台に置いてください。
- ・おにクルオフィススタッフによる確認後、元の位置に戻してください。
- ・冷蔵庫内やオープンレンジ内は必ず空にしてください、汚れた場合は拭き取りをお願いします。
- ・ゴミはすべてお持ち帰りください。
- ・利用時間終了15分前にスタッフによる点検を行います。利用時間終了までにM2階おにクルオフィスまで終了連絡をしてください。

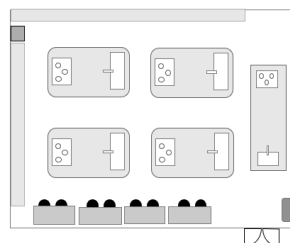

②多目的室 C1・多目的室 C2 〈2階〉

子育て支援センターと同じフロアにあり、大屋根テラスに面した多目的室です。お子様向けのイベントや小さなお子様連れのご家族様向けのセミナーやイベントにおすすめです。移動式の間仕切りを開放することにより、1室として利用することも可能です。
スマートロック対応で、事前予約かつ当日精算なしなら、おにクルオフィスに立ち寄らずそのままご利用いただけます。

■基本施設利用料(市内料金・入場料等を徴収しない催事)

室名	定員	利用料金	備考
多目的室 C1	12人	240円/1時間	間仕切りの開放により C2 と 1 室での利用可能
多目的室 C2	24人	370円/1時間	

・市外居住者の利用、入場料・参加料などを徴収する利用については、別途利用料金の加算が行われます。詳細は、P.9「5.利用料金の加算等について」をご覧ください。

室名	多目的室 C1	多目的室 C2
広さ	約 37㎡	約 58㎡
高さ	約 4000mm	約 4000mm
床材	フローリング	フローリング
壁材	入口面・北面:ガラス(カーテンあり)、西側壁面:可動パネル、右辺:コンクリート	入口面:ガラス(カーテンあり)、東側壁面:可動パネル(西側壁面可動不可)



多目的室 C1



多目的室 C2

・多目的室 C1・C2 は飲食可。飲酒は不可。

■無料備品

室名	多目的室 C1	多目的室 C2	基本情報 (単位:mm)
机	4台	12台	W1565・565×D695×H720(台形)
椅子(キャリー付)	10脚	24脚	W395×D400×H768
ホワイトボード	2台	2台	W835×D570×H1860(板面 W780×H730~1440)
案内板	1台	1台	W485× H1400 (内 W430× H870)

■その他各部屋共通の付帯設備については P.30 をご参照ください。

※付帯設備は、多目的室等諸室の共用備品であり、数に限りがございます。お申し出のタイミングによってはご利用いただけないこともございます。あらかじめご了承ください。

■多目的室 C1・多目的室 C2 ご利用上の注意事項

- ・日が射し込むため、時間帯によって映像投影の見え方が変わります(下記写真参照)。
- ・防音機能を備えていないため、音楽利用など大きな音を出す利用は3階の貸室をご利用ください。
- ・多目的室 C1 と C2 を同時利用の場合は、利用時間開始と同時に可動式間仕切りの補助におにクルオフィススタッフが参りますので、ご利用時間の調整をお願いします。利用終了後は間仕切りを入れた状態へ原状復帰をお願いします。



多目的室 C1(投影・昼)



多目的室 C1(投影・夜)

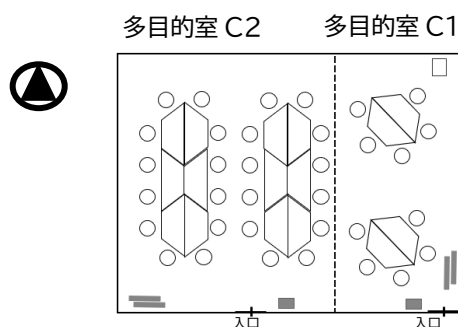

③リハーサル室〈3階〉

ゴウダホール(大ホール)の舞台に近い大きさと防音機能を備えております。音楽やバレエ、ダンス等の練習利用はもちろん、ゴウダホールと合わせて利用する場合、直接楽屋側にアクセスできるため、本番前のリハーサル会場や、大人用の楽屋としても使えます。また、椅子や机を並べることで会議や懇親会にも利用できます。

■基本施設利用料(市内料金・入場料等を徴収しない催事)

室名	定員	利用料金	広さ	高さ	床材	壁材
リハーサル室	105人	1,260円/1時間	約166㎡	2800mm ~ 3600mm	フローリング	スタジオ通路側入口面:ガラス(カーテンあり)、東側壁面:鏡(カーテンあり)、防音機能

・市外居住者の利用、入場料・参加料などを徴収する利用については、別途利用料金の加算が行われます。詳細は、P.9「5.利用料金の加算等について」をご覧ください。

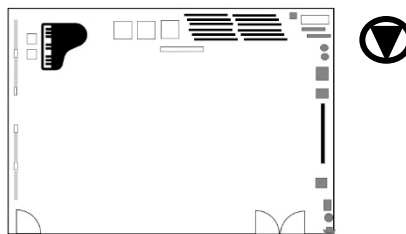
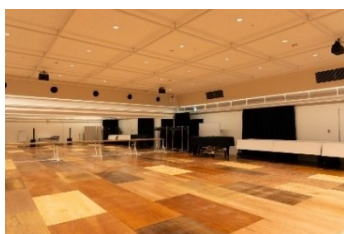

・リハーサル室は飲食飲酒可。

■無料備品

机 28 台、椅子 105 脚、ホワイトボード1台、案内板2台、3連パーテーション1台、2連パーテーション1台、バレエスタンド 1 式、ハンガーラック2台、メトロノーム1台、マイクスタンド2本、卓上マイクスタンド1台、スピーカー1セット(YAMAHA ステージパス1Kmk II、Bluetooth 接続可)、譜面台 10 台

■リハーサル室の附帯料金

ピアノ	1台	200円/1時間	YAMAHA CⅢXA(グランドピアノ)
リノリウム	1式	810円/1時間	

■その他各部屋共通の附帯設備については P.30 をご参照ください。

※附帯設備は、多目的室等諸室の共用備品であり、数に限りがございます。お申し出のタイミングによってはご利用いただけないこともございます。あらかじめご了承ください。

④多目的室 M1・多目的室 M2 〈3階〉

音楽の練習利用や、室内の机・椅子を並べることで少人数での会議室としての利用もできます。北側のガラスや天井は音の反射を計算し、アシンメトリーな形状になっています。

■基本施設利用料(市内料金・入場料等を徴収しない催事)

室名	定員	利用料金
多目的室 M1	31人	410円/1時間
多目的室 M2	31人	430円/1時間

・市外居住者の利用、入場料・参加料などを徴収する利用については、別途利用料金の加算が行われます。詳細は、P.9「5.利用料金の加算等について」をご覧ください。



多目的室 M1



多目的室 M2

・多目的室 M1・M2 は食事・飲酒不可。ただし蓋付き飲み物のみ可。

室名	多目的室 M1	多目的室 M2
広さ	約 55㎡	約 56㎡
高さ	約 2800mm	約 2800mm
床材	フローリング	フローリング
壁材	入口面・奥面:ガラス(カーテンあり)、西側壁面:鏡(防音機能)	入口面・奥面:ガラス(カーテンあり)、西側壁面:鏡(防音機能)

■無料備品

多目的室 M1	机6台、椅子18脚
多目的室 M2	机9台、椅子31脚
共通	ホワイトボード1台、案内板1台、ハンガーラック1台、メトロノーム1台、スピーカー1セット(YAMAHA ステージパス 400BT、Bluetooth 接続可)譜面台5台

■多目的室 M1・M2 附帯設備

多目的室M1	ピアノ	1台	200円/1時間	YAMAHA YDP-S55(電子ピアノ)
多目的室M2	ピアノ	1台	200円/1時間	YAMAHA YUS5(アップライトピアノ)

■その他各部屋共通の附帯設備については P.30をご参照ください。

※附帯設備は、多目的室等諸室の共用備品であり、数に限りがございます。お申し出のタイミングによってはご利用いただけないこともございます。あらかじめご了承ください。

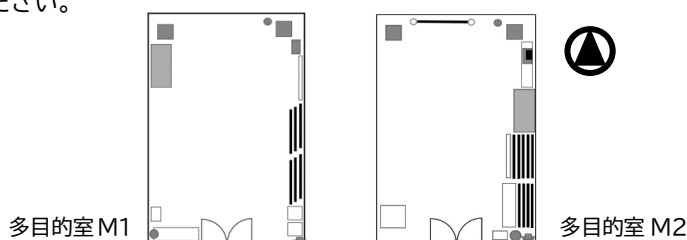

⑤多目的室 D 〈3階〉

リノリウム床やパレエ用バースタンドを備えており、パレエやダンス等の練習利用におすすめです。
※リノリウム床保護のため、原則机・椅子の追加はご遠慮いただいております。机・椅子を使用した利用は、会議室(7F)等をご利用ください。

■基本施設利用料(市内料金・入場料等を徴収しない催事)

室名	定員	利用料金	広さ	高さ	床材	壁材
多目的室 D	49人	600円 /1時間	約 79㎡	約 3600mm	リノリウム	入口面:ガラス(カーテンあり)、西側壁面:鏡(防音機能)

・市外居住者の利用、入場料・参加料などを徴収する利用については、別途利用料金の加算が行われます。詳細は、P.9「5.利用料金の加算等について」をご覧ください。

■多目的室 D 無料備品

机2台、椅子15脚、ホワイトボード1台、案内板1台、パレエスタンド 1 式、ハンガーラック1台、メトロノーム1台、スピーカー1セット (YAMAHA ステージパス 400BT、Bluetooth 接続可)、譜面台3台
--

■その他各部屋共通の附帯設備については P.30をご参照ください。

※附帯設備は、多目的室等諸室の共用備品であり、数に限りがございます。お申し出のタイミングによってはご利用いただけないこともございます。あらかじめご了承ください。

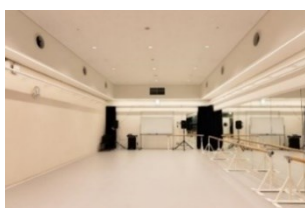

・多目的室 D は食事・飲酒不可。ただし蓋付き飲み物のみ可。
・土足禁止です。靴箱はございませんので、各自靴袋などをご持参ください。

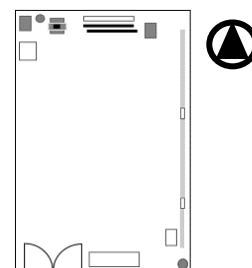

共通サイズ表 (リハーサル室・多目的室 M1・多目的室 M2・多目的室 D 共通) 単位:mm

机(3人掛け)	W1800×D450×H700	
椅子(スタッキング)	W480×D530×H790	
ホワイトボード	W1915×H1800×キャスター幅 628(板面 W1760×H865)	
案内板	リハーサル室 (大)W660×H1365 (板面 W640×H1340)、(小)W630×H1400(板面 W570×H870)	
	多目的室 M1・M2	W340×H1410(板面 W280×H870)
	多目的室 D	W490×H1400(板面 W430×H870)

⑥音楽スタジオ1・音楽スタジオ2〈3階〉

エレキギターなど、電子楽器利用にも対応した高い防音機能を備えたスタジオです。、アンプやスピーカー、ドラムセットなど、本格的な機材を備えており、個人利用からバンド練習まで幅広い用途でお使いいただけます。

■基本施設利用料(市内料金・入場料等を徴収しない催事)

室名	定員	利用料金
音楽スタジオ1	10人	120円/1時間
音楽スタジオ2	10人	110円/1時間

・市外居住者の利用、入場料・参加料などを徴収する利用については、別途利用料金の加算が行われます。詳細は、P.9「5.利用料金の加算等について」をご覧ください。



・音楽スタジオ1・2は食事・飲酒不可。ただし蓋付き飲み物のみ可。

室名	音楽スタジオ1	音楽スタジオ2
広さ	約16㎡	約15㎡
高さ	約2800mm	約2800mm
床材	リノリウム	タイルカーペット
壁材	入口面:ガラス(カーテンあり)、東側壁面:鏡(防音機能)	入口面:ガラス(カーテンあり)、西側壁面:鏡(防音機能)

■無料備品

音楽スタジオ1・音楽スタジオ2共通	椅子3脚、スピーカー1セット(メインスピーカー:YAMAHA S115V)、ミキサー1台(YAMAHA MG16XU)、メトロノーム1台、譜面台3台、ギタースタンド3本、マイクスタンド3本、マイクケーブル3本
-------------------	--

■音楽スタジオ1 附帯設備(1時間あたりの料金)

マイクロホン	3本	130円/1本	Shure SM58SE
音響再生機	1台	270円	TASCAM SS-CDR250N
ギターアンプ	2台	130円/1台	Marshall JVM 410H (ヘッド) 1960LEAD(キャビネット) Fender TONE MASTER PRINCETON REVERB
ベースアンプ	1台	130円	Ampeg V-4B (ヘッド) SVT-212AV(キャビネット)
シンセサイザーアンプ	1台	130円	Roland KC-600
シンセサイザー	1台	130円	YAMAHA 61鍵 moXF6
ドラムセット	1式	130円	YAMAHA ライブカスタム ハイブリッドオーク(22インチバスドラム)

※一部持ち込み機材がある場合でも、上記有料附帯設備を利用する場合には料金が発生します。(例:ドラムペダル持参で室内ドラム利用の場合、利用料金発生。)

■音楽スタジオ2 附帯設備(1時間あたりの料金)

マイクロホン	3本	130円/1本	Shure SM58SE
音響再生機	1台	270円	TASCAM SS-CDR250N
ギターアンプ	2台	130円/1台	Roland JAZZCHORUS-120 / Fender MUSTANG GTX100
ベースアンプ	1台	130円	Ampeg RB210(ROCKET BASS)
キーボード	2台	130円/1台	YAMAHA 61鍵 CK61 Roland 88鍵 RD-88
ドラムセット	1式	130円	YAMAHA ステージカスタム オールバーチシェル(20インチバスドラム)

※一部持ち込み機材がある場合でも、上記有料附帯設備を利用する場合には料金が発生します。(例:ドラムペダル持参で室内ドラム利用の場合、利用料金発生。)

■その他各部屋共通の附帯設備については P.30 をご参照ください。

※附帯設備は、多目的室等諸室の共用備品であり、数に限りがございます。お申し出のタイミングによってはご利用いただけないこともございます。あらかじめご了承ください。



音楽スタジオ1

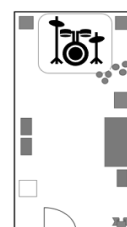

音楽スタジオ2



⑦音響映像制作室・録音室〈3階〉

音響映像制作室と録音室の2部屋で構成されています。
音楽制作や映像編集用の機材やパソコンを設置しており、録音や簡単な撮影、配信を行うことが可能です。

■基本施設利用料(市内料金・入場料等を徴収しない催事)

室名	定員	利用料金	広さ	高さ	床材	壁材
音響映像制作室・録音室	5人	120円/1時間	約16㎡	2800mm	タイル カーペット	入口面:ガラス (防音機能)

・市外居住者の利用、入場料・参加料などを徴収する利用については、別途利用料金の加算が行われます。詳細は、P.9「5.利用料金の加算等について」をご覧ください。

■無料備品

オフィスチェア3脚、椅子2脚、ヘッドフォン1つ、音響映像制作室内スピーカー1セット(Pioneer DM-40D)、ミキサー(Mackie Onyx16)、録音室内モニタースピーカー(YAMAHA MSP3)、譜面台3台、マイクケーブル2本

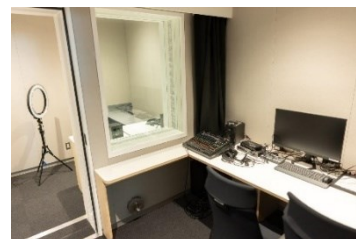

・音響映像制作室・録音室では飲食飲酒不可。

■音響映像制作室・録音室 附帯設備 (1時間あたりの料金)

マイクロホン	2本	130円/1本	Shure SM58SE
コンデンサーマイクロホン	1本	270円	audio-technica AT4040
音響映像編集用パソコン	2台	200円/1台	【録音編集用】Apple MacBook Pro (録音編集ソフトAbleton Live11・ディスクドライブ付) 【映像編集用】Windows (映像編集ソフトPowerDirector付)
音響映像編集機器	1式	400円	下記参照
LEDスタンドライト	1台	50円	Neewer RL-18 スマートフォンリングライト

音響映像編集機器一式			
モニター	Dell S2721QS 27インチ 4Kモニター	ビデオスイッチャー	Black magic design ATEM Mini Pro SWATMMINIBPR
Bluetooth マウス	Elecom M-BT12BRBK	サンプラー	Ableton Push2
PC用キーボード	Logicool SIGNATURE K650GR	オーディオインター フェイス×2	Roland OCTA-CAPTURE ハイ・リゾリューション Motu M4
キャプチャーボード	AverMedia LIVE GAMER EXTREME 3		

■その他各部屋共通の附帯設備については P.30をご参照ください。

※附帯設備は、多目的室等諸室の共用備品であり、数に限りがございます。お申し出のタイミングによってはご利用いただけないこともございます。あらかじめご了承ください。

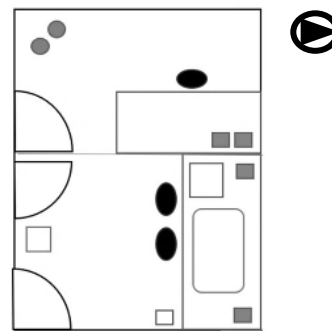

⑧会議室1・会議室2・会議室3・会議室4 〈7階〉

大小4つの会議室があり、少人数での打合せや大人数での講義など、様々な用途でご利用いただけます。会議室1と2は間仕切りを外して、最大で171席の会議室にすることもできます。

スマートロック対応で、事前予約かつ当日精算なしなら、おにクルオフィスに立ち寄らずそのままご利用いただけます。

■基本施設利用料(市内料金・入場料等を徴収しない催事)

室名	定員	利用料金	備考
会議室1	108人	1,100円/1時間	間仕切りの開放により1室での利用可能
会議室2	63人	550円/1時間	
会議室3	24人	330円/1時間	
会議室4	12人	160円/1時間	

・市外居住者の利用、入場料・参加料などを徴収する利用については、別途利用料金の加算が行われます。詳細は、P.9「5.利用料金の加算等について」をご覧ください。

※防音機能を備えていないため、音楽利用など大きな音を出す利用は3階の貸室をご利用ください。

※会議室1と会議室2を同時に利用される場合は、利用時間開始と同時に可動式間仕切り移動の補助におにクルオフィススタッフが参りますので、ご利用時間の調整をお願いします。利用終了後は間仕切りを入れた状態へ原状復帰をお願いします。

※会議室は飲食飲酒可。



室名	会議室1	会議室2	会議室3	会議室4
広さ	約171㎡	約86㎡	約51㎡	約25㎡
高さ	約3700mm	約3700mm	約2800mm	約2800mm
床材	カーペット	カーペット	カーペット	カーペット
壁材	入口面:ガラス※カーテン有、南側壁面:可動パネル	北側壁面:可動パネル	入口面:ガラス(カーテンあり)	入口面:ガラス(カーテンあり)

■無料備品

会議室1	机36台、椅子108脚、ホワイトボード2台、案内板1台、音響ラック1台、ハンガーラック2台、マイクスタンド2個(卓上、フロア各1)
会議室2	机(3人掛け)6台、机(2人掛け)9台、椅子63脚、ホワイトボード1台、案内板1台、スピーカー1セット(パナソニック WX-PS200)、ハンガーラック1台、マイクスタンド2個(卓上、フロア各1)
会議室3	机8台、椅子24脚、ホワイトボード1台、案内板1台、ハンガーラック1台
会議室4	机4台、椅子12脚、ホワイトボード1台、案内板1台、ハンガーラック1台

共通サイズ表 (会議室1・会議室2・会議室3・会議室4 共通)

単位:mm

机(3人掛け)	会議室1、2	W1800×D450×H700
	会議室3、4	W1800×D600×H700
机(2人掛け)		W1200×D450×H700
椅子(スタッキング)		W480×D530×H790
ホワイトボード		W1915×H1800×キャスター幅628(板面 W1760×H865)
案内板	会議室1、2	W630×H1400(板面 W570×H870)
	会議室3、4	W340×H1410(板面 W280×H870)

■会議室 附带設備 (単位:mm)

会議室1	演台	1台	120円/1時間	W905×D505×H1070
会議室2	演台	1台	120円/1時間	W905×D505×H1070

■その他各部屋共通の附带設備についてはP.30をご参照ください。

※附带設備は、多目的室等諸室の共用備品であり、数に限りがございます。お申し出のタイミングによってはご利用いただけないこともございます。あらかじめご了承ください。

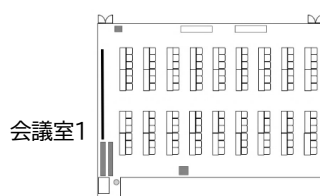

会議室1



会議室2

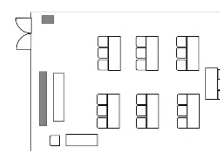

会議室3

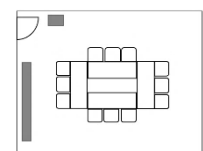

会議室4

⑨和室〈7階〉

10帖の和室2間と縁側を備えた和室です。

茶道や華道での利用はもちろん、屋上広場と縁側を介して隣接しており、一体的なイベント利用なども可能です。

スマートロック対応で、事前予約かつ当日精算なしなら、おにクルオフィスに立ち寄らずそのままご利用いただけます。

■基本施設利用料(市内料金・入場料等を徴収しない催事)

室名	定員	利用料金	広さ	高さ	その他
和室	30人	650円/1時間	20帖 (10帖2間)	約2300mm	システムキッチン(IHクッキングヒーター) ※調理器具や冷蔵庫はありません

・市外居住者の利用、入場料・参加料などを徴収する利用については、別途利用料金の加算が行われます。詳細は、P.9「5.利用料金の加算等について」をご覧ください。



・和室は飲食可。

■無料備品

座卓5台(W1200mm×D750mm×H330mm)、和座椅子18脚、座椅子5脚、座布団20枚、姿見1台、茶道具一式

■和室 茶道具一覧

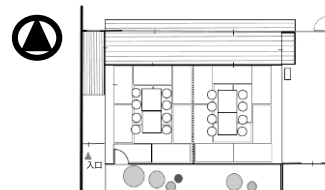

■その他各部屋共通の付帯設備については P.30 をご参照ください。

※付帯設備は、多目的室等諸室の共用備品であり、数に限りがございます。お申し出のタイミングによってはご利用いただけないこともございます。あらかじめご了承ください。

■和室ご利用時の注意事項

- ・和室は時間貸しのため、続いて別のご利用者様が利用されることもございます。利用時間は厳守くださいますようお願いいたします。
- ・システムキッチンでは、湯沸かし程度での利用をお願いいたします。
- ・茶道具を利用された場合はきれいに洗い、水分をよく拭き取って、元の場所へお戻しください。乾燥が十分でないものは、乾燥用のラックに置いてください。
- ・利用時間終了5分前にスタッフによる点検を行います(茶道具利用の場合は15分前)。利用時間終了までに M2 階おにクルオフィスまで終了連絡をしてください。

その他各部屋共通付帯設備 (多目的室等共通)

種別	品名	単位	金額 1時間	備考
音響設備	マイクロホン	1本	130円	
	ワイヤレスマイクロホン	1本	130円	
	音響再生機	1台	270円	
	ポータブルアンプスピーカー	1台	150円	ワイヤレスマイクロホン1本を含む。
映像設備	スクリーン1	1式	200円	
	プロジェクター	1台	270円	スクリーン1を含む。
	映像再生機	1台	270円	
その他	フロアマット	1セット	50円	105cm×105cmのマット25枚で1セット、2セットまで
	パソコン	1台	130円	インターネット閲覧用
	スピーカーマイク(パソコン用)	1台	130円	
	カメラ(パソコン用)	1台	130円	
	コードリール	1台	20円	

備考

1 構成員に2人以上の高校生以下の者を含む次の各号のいずれかに該当する団体が当該高校生以下の者が主体となった団体活動又は当該高校生以下の者を対象とする事業のために利用するときの利用料金の額は、当該利用料金の額の2分の1に相当する額(10円未満の端数があるときはこれを切り捨てる。)とする。

(1) 当該高校生以下の者の人数が構成員の半数以上である団体

(2) 当該高校生以下の者に乳幼児又は障害児が含まれている団体が文化ホール等指定管理者が適当と認めたもの

2 利用時間に1時間未満の端数があるときは、これを1時間とみなす。

8. 施設利用料

■基本施設利用料(入場料等を徴収しない催事・カッコ内は市外料金)

(税込)

施設名	利用区分		時間区分(カッコ内は市外料金)						
	利用範囲	使用日	午前	午後	夜間	昼間	昼夜間	全日	
			9-12時	13-17時	18-22時	9-17時	13-22時	9-22時	
ゴウダホール (大ホール)	全体(1階・2階席)利用 (1,201席)	平日	46,440円 (92,880円)	61,830円 (123,660円)	61,830円 (123,660円)	108,270円 (216,540円)	123,660円 (247,320円)	170,100円 (340,200円)	
		休日	51,600円 (103,200円)	68,700円 (137,400円)	68,700円 (137,400円)	120,300円 (240,600円)	137,400円 (274,800円)	189,000円 (378,000円)	
	1階席のみ利用 (839席、車いす席6席、 マルチスペース室16席)	平日	33,390円 (66,780円)	44,640円 (89,280円)	44,640円 (89,280円)	78,030円 (156,060円)	89,280円 (178,560円)	122,670円 (245,340円)	
		休日	37,100円 (74,200円)	49,600円 (99,200円)	49,600円 (99,200円)	86,700円 (173,400円)	99,200円 (198,400円)	136,300円 (272,600円)	
	舞台のみ利用	平日	13,930円 (27,860円)	18,540円 (37,080円)	18,540円 (37,080円)	32,480円 (64,960円)	37,090円 (74,180円)	51,030円 (102,060円)	
		休日	15,480円 (30,960円)	20,610円 (41,220円)	20,610円 (41,220円)	36,090円 (72,180円)	41,220円 (82,440円)	56,700円 (113,400円)	
	大楽屋〈定員40人〉			670円 (1,340円) / 時間					
	中楽屋1〈定員21人〉			300円 (600円) / 時間					
	中楽屋2〈定員21人〉			300円 (600円) / 時間					
	小楽屋1〈定員4人〉			130円 (260円) / 時間					
小楽屋2〈定員3人〉			130円 (260円) / 時間						
きたしんホール(多目的ホール)〈最大245席〉			13,800円 (27,600円)	18,200円 (36,400円)	18,200円 (36,400円)	32,000円 (64,000円)	36,400円 (72,800円)	50,200円 (100,400円)	
小楽屋1〈定員9人〉			120円 (240円) / 時間						
小楽屋2〈定員9人〉			120円 (240円) / 時間						
きたしんプラネタリウム (56席、車いす専用スペース1席)			3,300円 (6,600円)	4,400円 (8,800円)	4,400円 (8,800円)	7,700円 (15,400円)	8,800円 (17,600円)	12,100円 (24,200円)	
オープンスペース			250円 (500円) / 時間・区画						
芝生広場	平たん部		200円 (400円) / 時間						
	傾斜部		250円 (500円) / 時間						
クッキングラボ ことこと(調理実習室)〈定員20人〉			540円 (1,080円) / 時間						
多目的室C1〈定員12人〉			240円 (480円) / 時間						
多目的室C2〈定員24人〉			370円 (740円) / 時間						
多目的室M1〈定員31人〉			410円 (820円) / 時間						
多目的室M2〈定員31人〉			430円 (860円) / 時間						
多目的室D〈定員49人〉			600円 (1,200円) / 時間						
リハーサル室〈定員105人〉			1,260円 (2,520円) / 時間						
音楽スタジオ1〈定員10人〉			120円 (240円) / 時間						
音楽スタジオ2〈定員10人〉			110円 (220円) / 時間						
音響映像制作室・録音室〈定員5人〉			120円 (240円) / 時間						
会議室1〈定員108人〉			1,100円 (2,200円) / 時間						
会議室2〈定員63人〉			550円 (1,100円) / 時間						
会議室3〈定員24人〉			330円 (660円) / 時間						
会議室4〈定員12人〉			160円 (320円) / 時間						
和室〈定員30人〉			650円 (1,300円) / 時間						

- ・ホール利用料金には基本配置の舞台技術者人件費(舞台・機構、照明、音響各1名)が含まれます。※催事内容により、舞台技術者増員人件費が発生します。(P.17「その他オプションサービス料金(ゴウダホール・きたしんホール共通)」)
- ・ゴウダホール全体利用・1階席のみの利用の場合、ホール料金には、ゴウダホール用の楽屋のうちいずれか一室の料金が含まれます。
- ・きたしんホールご利用の場合、ホール料金には、きたしんホール用の楽屋のうちいずれか一室の料金が含まれます。

■加算について

市外加算	市外居住者(法人等)にあってはその所在地が市外のもの)が利用するとき、基本料金の10割を加算します。
入場料加算	利用者が入場料等を徴収しないとき(徴収料金による)、基本料金の10割を加算します。 (個人:2,000円以上・営利を目的とした私企業等:1円以上)

詳細は、P.9「5.利用料金の加算等について」をご確認ください。

9. その他ご案内

(1) インターネット環境

Free Wi-Fi (無料)	・各階オープンエリアでWi-Fiをご利用いただけます。(接続は1回あたり2時間、1日3回まで) ・貸室内では貸室利用者専用のWi-Fi(無料)をご利用いただけます。(接続制限なし)
有線LAN回線 (無料)	・ゴウダホール、きたしんホールに回線がございます。※専用回線ではございません。 ・回線タイプ:ファミリー・スーパーハイスピード準 最大約1Gbps(1,000Mbps)

【注意事項】

- ・パソコン等必要な機器はお持ち込みください。パソコンの設定(OSおよびブラウザの設定)は主催者様で行ってください。
- ・情報セキュリティ対策は主催者様で行ってください。
- ・グローバルIPアドレスおよびメールアドレスの貸出サービスは行っていません。
- ・インターネット等外部との通信におけるトラブルや、本サービスの利用によって生じた全ての責任については、当館は一切の責任を負いかねます。また、サービス利用中の通信速度の低下や回線の切断等、予期せぬ停止やパソコンの不調等の不具合、不良が原因による損失や損害につきましても、一切の責任を負いかねますので、予めご了承ください。
- ・機器や情報コンセント等の破損や別途料金(有料サイトなどの情報料等)が発生した場合は利用責任者様のご負担によりお支払いいただきます。

(2) ホームページ 各種資料ダウンロードページのご案内

本冊子のダウンロードページや、その他各種資料の案内は、右記2次元コードよりご確認ください。
(<https://www.onikuru.jp/rental/download/>)



(3) フロアマップ

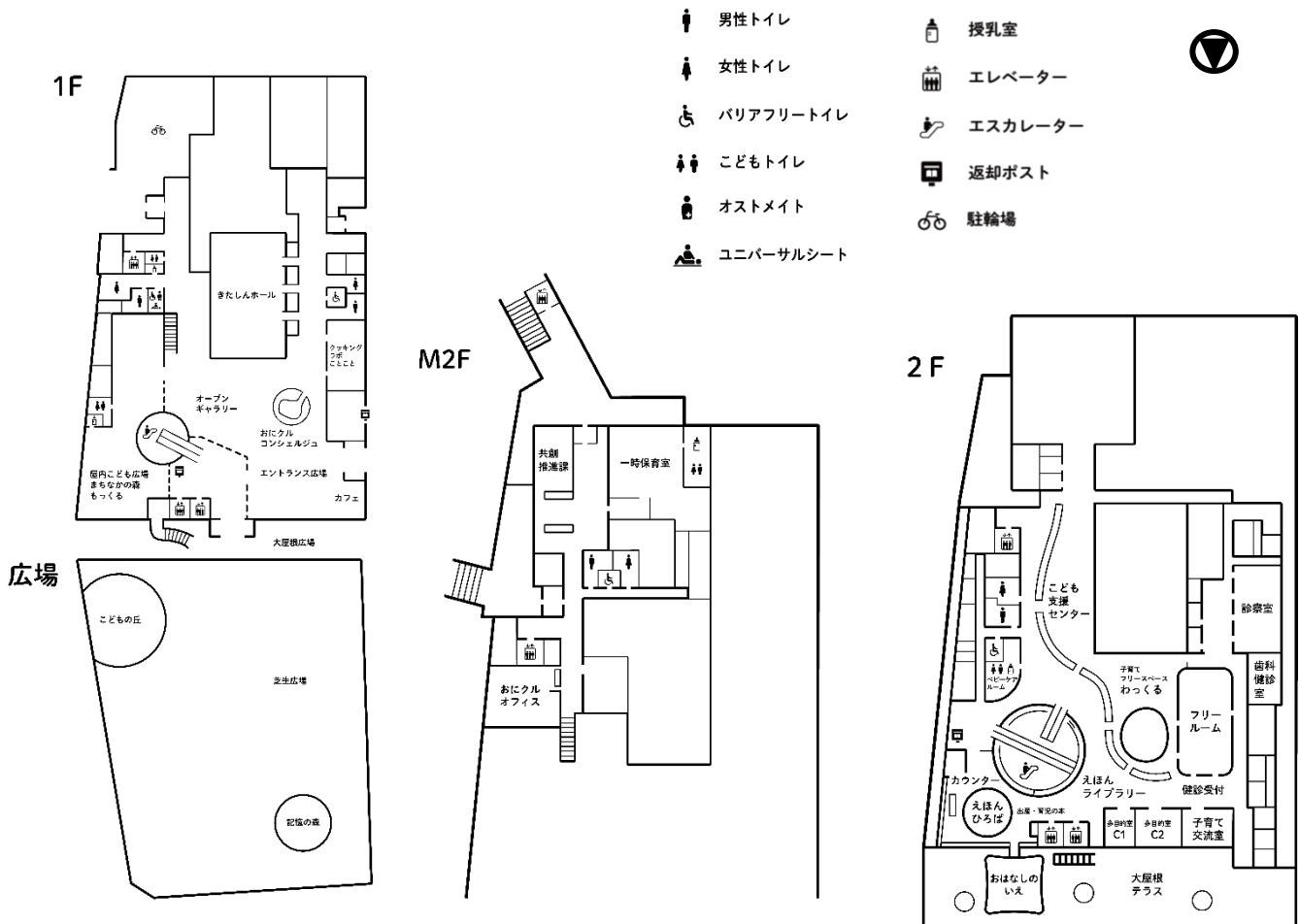

3F

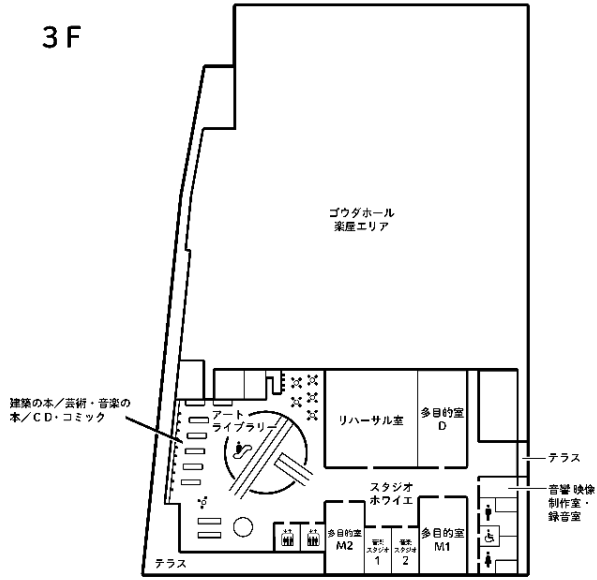

- 男性トイレ
- 女性トイレ
- バリアフリートイレ
- こどもトイレ
- オストメイト
- ユニバーサルシート
- 授乳室
- エレベーター
- エスカレーター
- 返却ポスト
- 駐輪場

4F

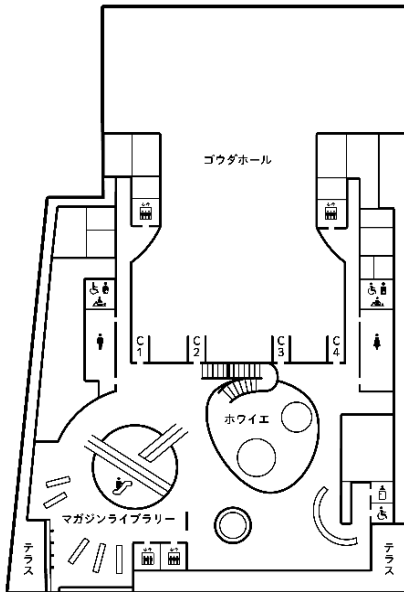

5F

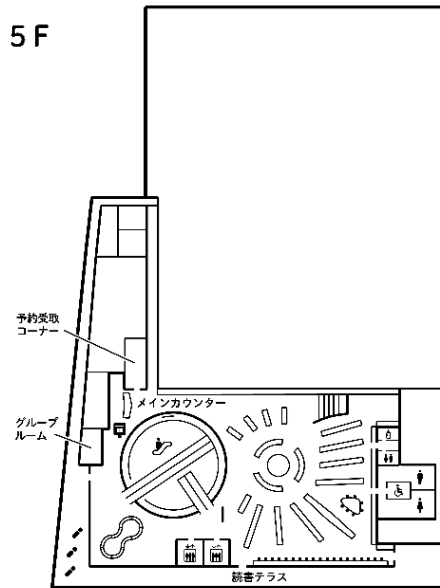

6F

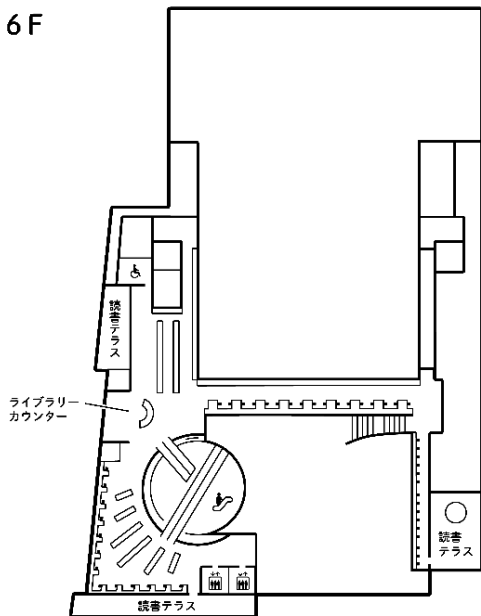

7F

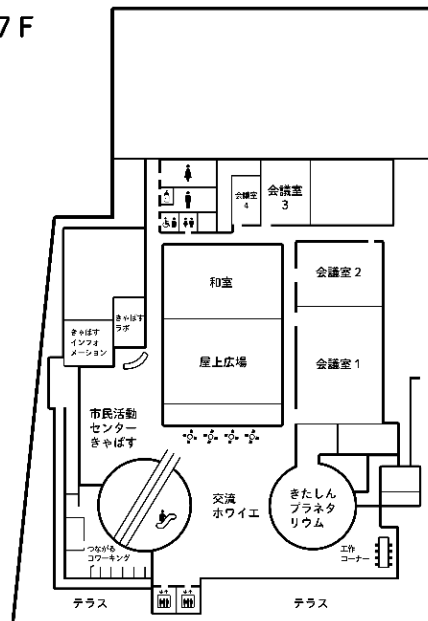

茨木市文化・子育て複合施設 おにクル 周辺マップ



電車でお越しの場合

JR 茨木駅・阪急茨木市駅からいずれも徒歩約 10 分

バスでお越しの場合

阪急・京阪・近鉄バス「茨木市役所前」バス停下車すぐ

駐車場について

おにクルにお客様用駐車場はありません。お車でご来場の際は、中央公園駐車場及び市役所駐車場などをご利用ください。

※市役所駐車場は混雑するため、中央公園駐車場のご利用をおすすめしています。

※車いす使用者向けの専用駐車スペース（1 台）があります。

駐輪場について

自転車・バイクでご来場の方は、おにクルの駐輪場（無料）をご利用ください。（約 410 台）

茨木市文化・子育て複合施設 おにクル
〒567-0888 大阪府茨木市駅前三丁目 9 番 45 号

《おにクル 本冊子内貸出施設に関するお問い合わせ先》

おにクルオフィス代表（M2階 おにクルオフィス）

TEL：072-631-0296（電話受付時間 9:30～18:00）

FAX：072-622-2922

休館日：毎月第2、第4月曜日
（祝日と重なる場合は翌日）
年末年始（12月29日から1月3日）

おにクル公式ホームページ

おにクルについて



貸出施設の
予約について



茨木市予約システム

空き状況照会や
予約について

